

TEMPUR ARC™ Bed range

ПОСІБНИК ЗІ ЗБИРАННЯ

Зміст

TEMPUR ARC™ Посібник зі складання зовнішніх рам	4
Особливі виконання виробу: Узголів'я ліжка Luxury	8
TEMPUR ARC™ Посібник зі збирання внутрішньої рами (рам)	
Посібник зі складання внутрішньої рами (рам) ліжка моделі Static з амортизаційними планками	14
Посібник зі складання внутрішньої рами (рам) ліжка моделі Static з амортизаційними дисками	23
Посібник зі складання внутрішньої рами (рам) регульованого ліжка моделі Adjustable з амортизаційними планками	32
Посібник зі збирання внутрішньої рами (рам) ліжка моделі Adjustable з амортизаційними дисками	48

Ласкаво просимо!

Дякуємо вам за вибір продукції компанії TEMPUR®

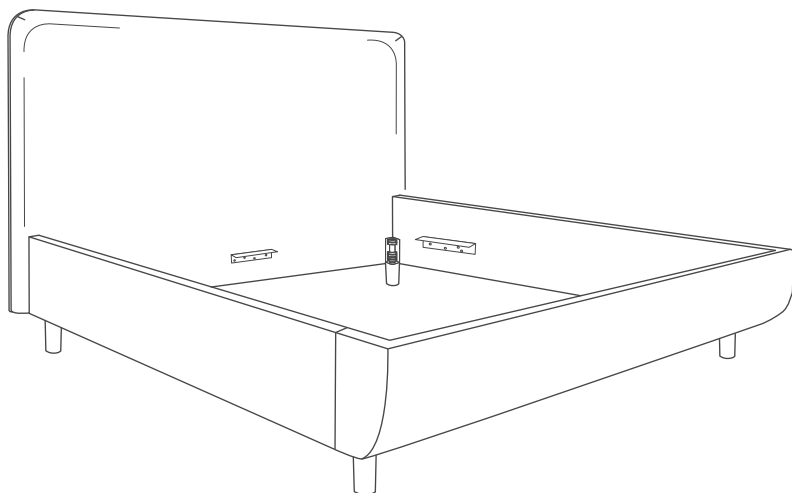

TEMPUR ARC™ Bed range

Посібник зі складання зовнішніх рам

Перед вам посібник зі складання!

Представляємо ліжка, зовнішні рами й узголів'я TEMPUR ARC™. Незалежно від того, які узголів'я, розмір або тип ліжка ви вибрали, процес складання зовнішніх рам завжди однаковий.

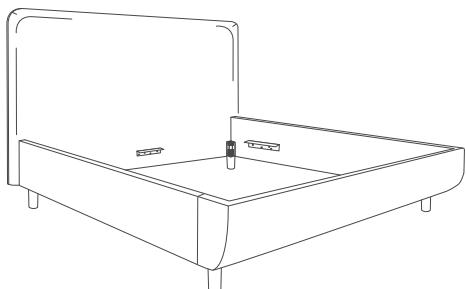

TEMPUR® FORM

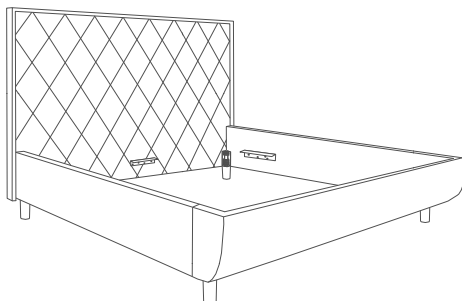

TEMPUR® QUILTED

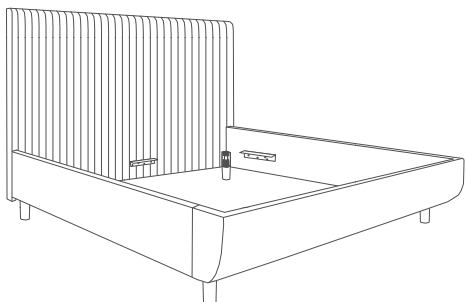

TEMPUR® VERTICAL

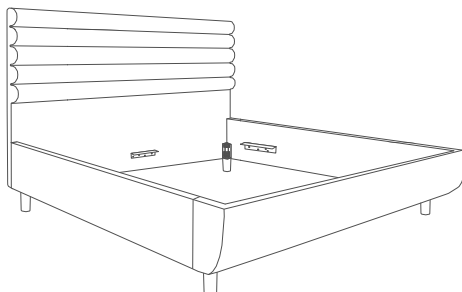

TEMPUR® VECTRA

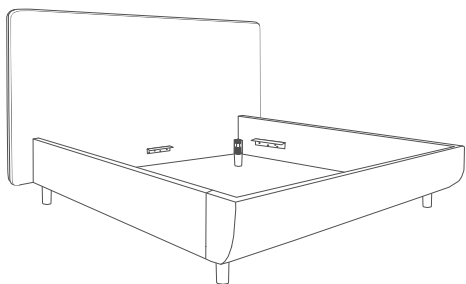

TEMPUR® SENSORY

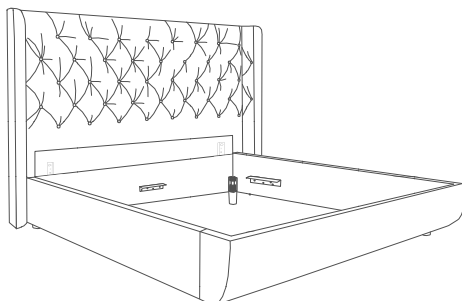

TEMPUR® LUXURY



УВАГА

Щоб правильно й безпечно змонтувати систему ліжка, а також мінімізувати ризик травмування або пошкодження виробу, ретельно дотримуйтеся вказівок, що містяться в посібнику зі складання.



Збирати виріб треба щонайменше удвох.



Обережно відкрийте пакування так, щоб не пошкодити виріб або його частини. Утилізуйте пакування в безпечний та екологічний спосіб, можливий у вашій місцевості.

Перелік компонентів

Перевірте всі компоненти. Усі засоби й інструменти, потрібні для складання виробу, є в комплекті постачання виробу:

1 узголів'я ліжка

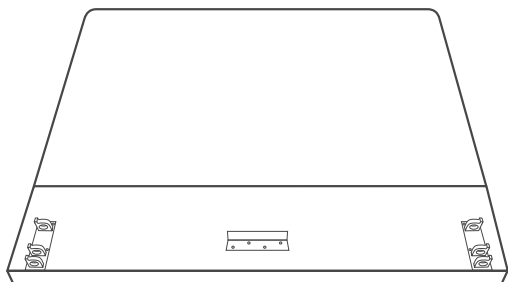

1 панель сторони для ніг

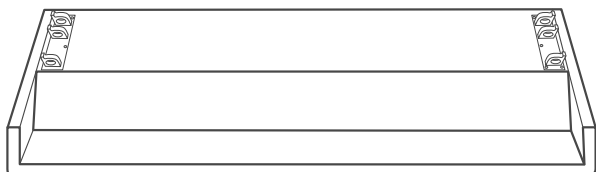

4 конуси; 4 деталі ніжок; 4 повстяні накладки

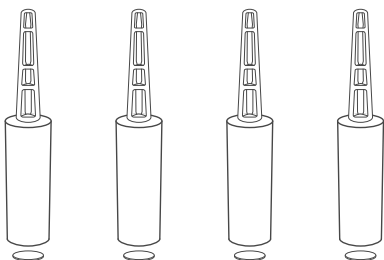

2 бічні панелі

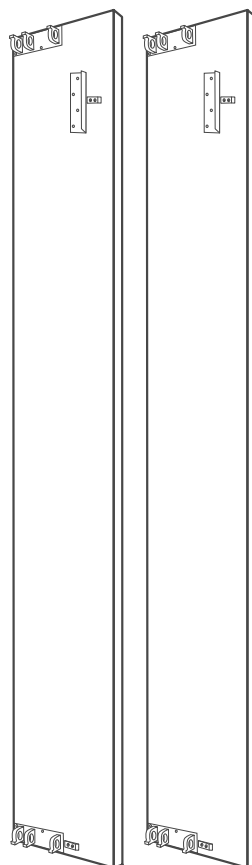

Особливі виконання виробу: Узголів'я ліжка Luxury

Якщо ви маєте узголів'я TEMPUR® LUXURY, у комплектації передбачено ще один компонент — панель узголів'я.

TEMPUR® LUXURY стоятиме на підлозі. Додаткову панель приєднують до узголів'я на фабриці. Вона рухається по напрямних угору й униз у потрібне положення, яке залежить від висоти ніжок.

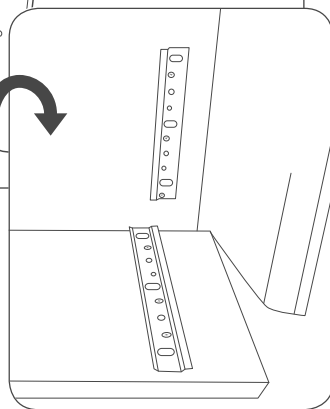
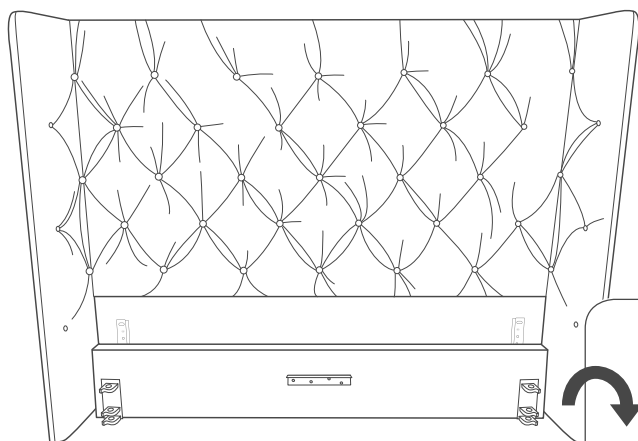

Етапи складання

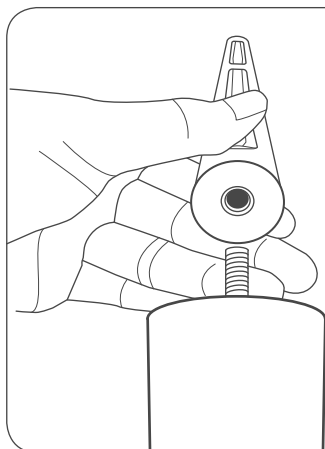

1. Приєднання конусів із ніжками

Приєднайте конуси з деталями ніжок.

Укрутіть ніжки в конуси. Переконайтеся, що їх зафіксовано надійно.

2. Орієнтуйтеся на позначки на кутових з'єднувачах

Дотримуйтеся графічних позначок боків голови й ніг, нанесених на кутові з'єднувачі. З'єднайте кути, зважаючи на відповідні позначки на них, бік ніг — із ногами, а бік голови — із головою. Дотримуйтеся орієнтації позначок; вони мають бути спрямованими вгору, як показано на схемі.

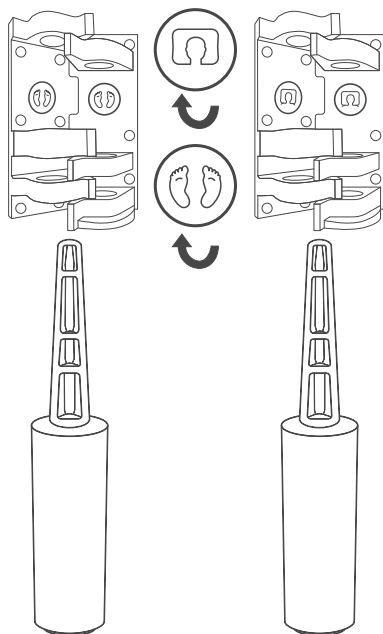
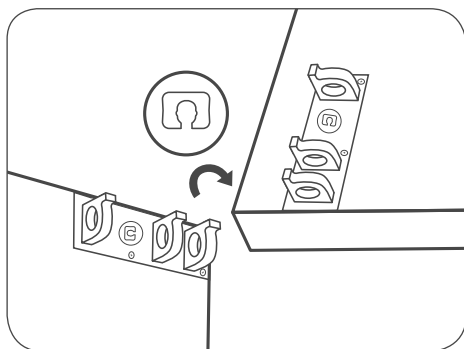

3. Упорядкування частин ліжка

Викладіть усі частини зовнішньої рами на підлогу, з'єднувальними елементами догори.

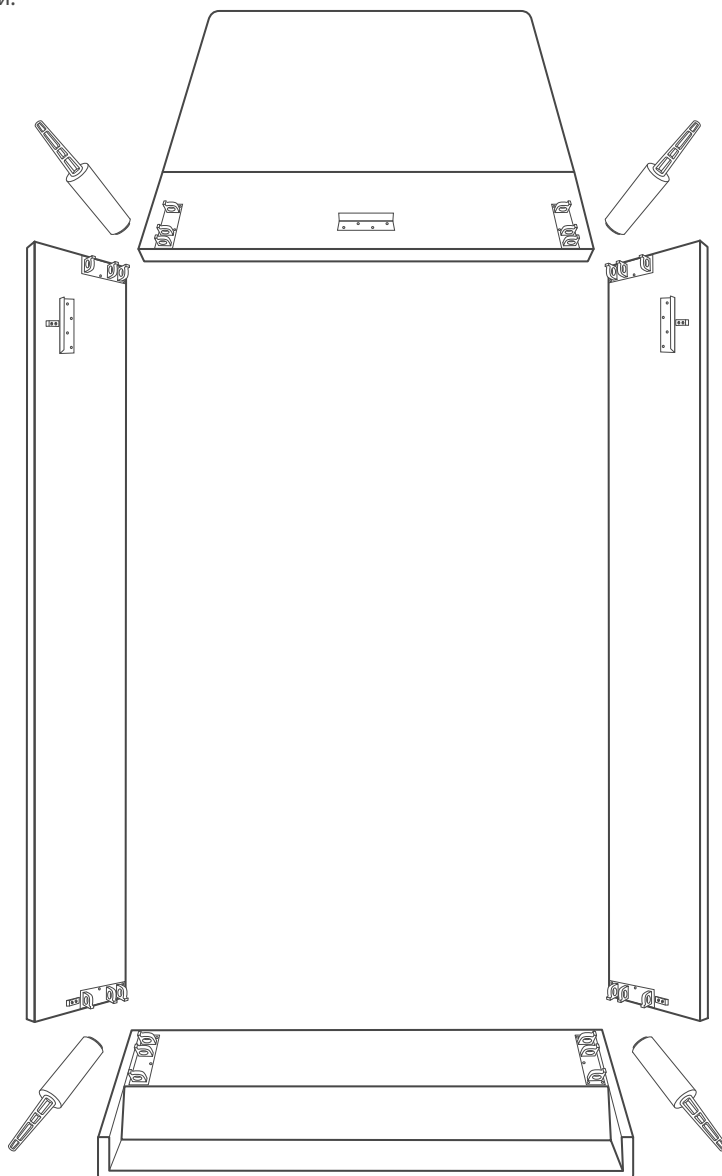

4. З'єднання однієї бічної панелі з узголів'ям ліжка

Уставте одну бічну панель у кутовий з'єднувач узголів'я ліжка. Зафіксуйте цю панель, усталивши одну ніжку в кутовий з'єднувач. Натискайте на ніжки — крутити їх не треба. Коли потім раму ліжка буде піднято у вертикальне положення, вони міцно зафіксуються.



УВАГА

Будьте обережні, щоб під час кріплення ніжки ваші пальці не затисло між кутовим шарніром або між конусом ніжки й кутовим з'єднувачем.



5. З'єднання другої бічної панелі з узголів'ям ліжка

Приєднайте другу бічну панель до кутового з'єднувача узголів'я ліжка й закріпіть її іншою ніжкою.

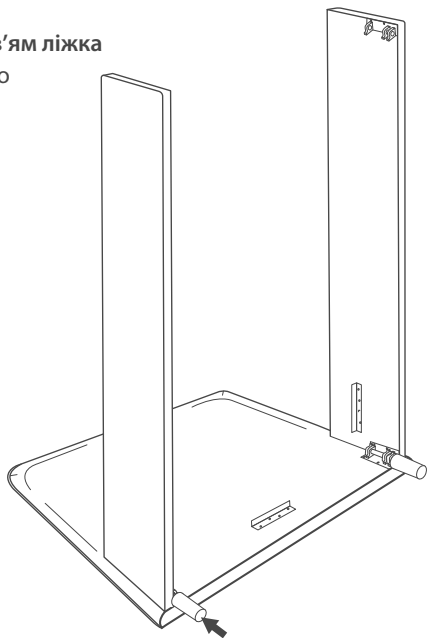

6. Поворот ліжка в горизонтальне положення

Одна людина стоїть з одного боку рами ліжка з боку голови, а друга — з протилежного боку. Візьміться однією рукою за узголів'я ліжка, а другою — за бічну панель, дотримуйтеся напрямку стрілок на схемі для положення рук. Поверніть ліжка в горизонтальне положення. Якщо в кімнаті мало місця, під час повороту рами можна підняти бік голови, таким чином заощадивши простір.

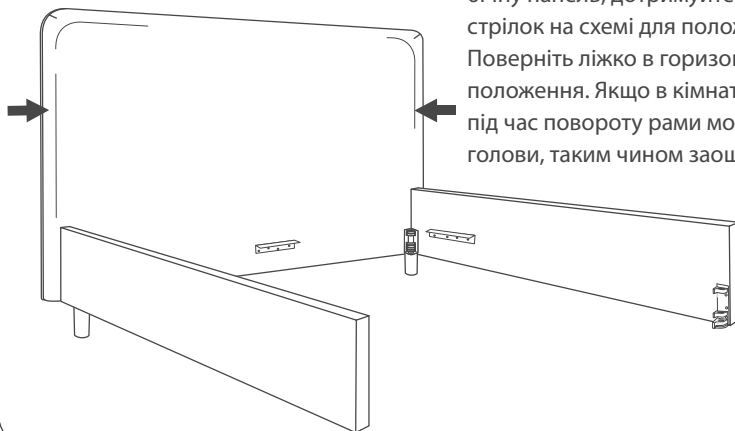

7. Додавання панелі з боку ніг

Одна людина стоїть біля одного кута з боку ніг, а друга — біля протилежного кута, як показано стрілками на схемі. Додайте панель із боку ніг, з'єднавши обидва кути цієї панелі з кутовими з'єднувачами бічних панелей. Щоб зробити це безперешкодно, треба діяти в одному ритмі й одночасно.



8. Фіксація боку ніг за допомогою ніжок

Одна людина перебуває біля одного кута з боку ніг, а друга — стоїть біля протилежного кута, як показано стрілками на схемі. Зафіксуйте панель із боку ніг, уставивши ніжки в кожен кутовий з'єднувач і натиснувши на них. Не треба їх укручувати — вага всієї конструкції ліжка зафіксує ніжки в їхньому кінцевому положенні. Щоб переконатися, що ніжки міцно зафіксовано, можна злегка підняти ліжко за передній і задній кути, не більше ніж на 10 см, і дати йому впасти на підлогу під своєю вагою.



УВАГА

Під час складання тримайте ноги на безпечній відстані від рами ліжка.

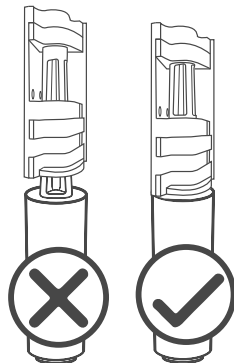
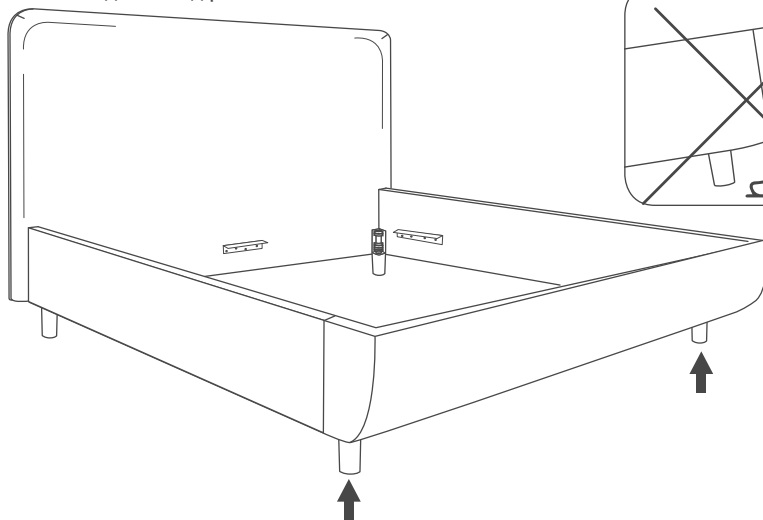

УВАГА

Переконайтеся, що конус ніжки повністю увійшов усередину кутового з'єднувача

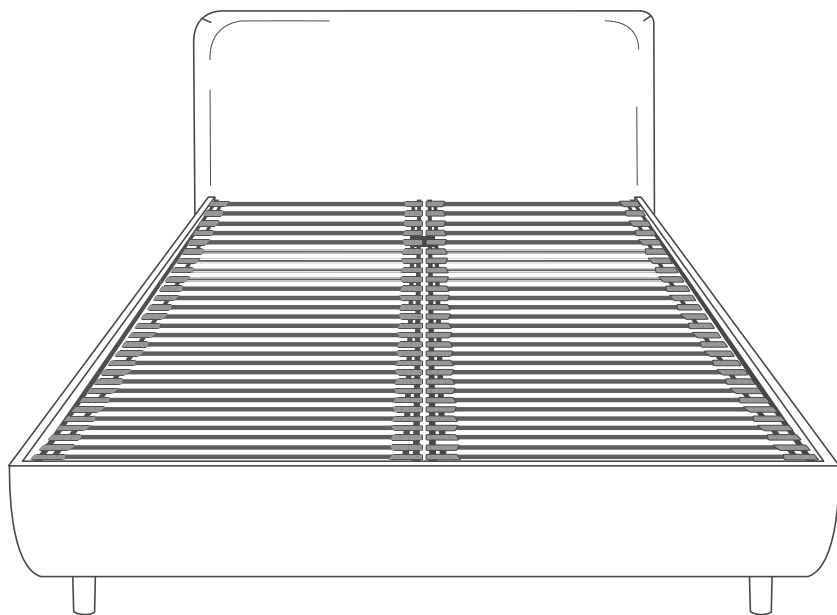

TEMPUR ARC™ Static Slatted

Посібник зі складання внутрішньої рами (рам) ліжка
моделі Static з амортизаційними планками



УВАГА

Щоб правильно й безпечно змонтувати систему ліжка, а також мінімізувати ризик травмування або пошкодження виробу, ретельно дотримуйтеся вказівок, що містяться в посібнику зі складання.



Збирати виріб треба щонайменше удвох.



Обережно відкрийте пакування так, щоб не пошкодити виріб або його частини. Утилізуйте пакування в безпечний та екологічний спосіб, можливий у вашій місцевості.

Компоненти

Якщо розмір ліжка 90x200, 100x200 або 140x200 см, то в комплекті — 1 внутрішня рама.
Якщо розмір ліжка 150x200, 160x200 або 180x200 см, то в комплекті — 2 внутрішні рами.
Правильно розмістіть раму — в її узголів'ї мають бути планки з тонкими стрічками.

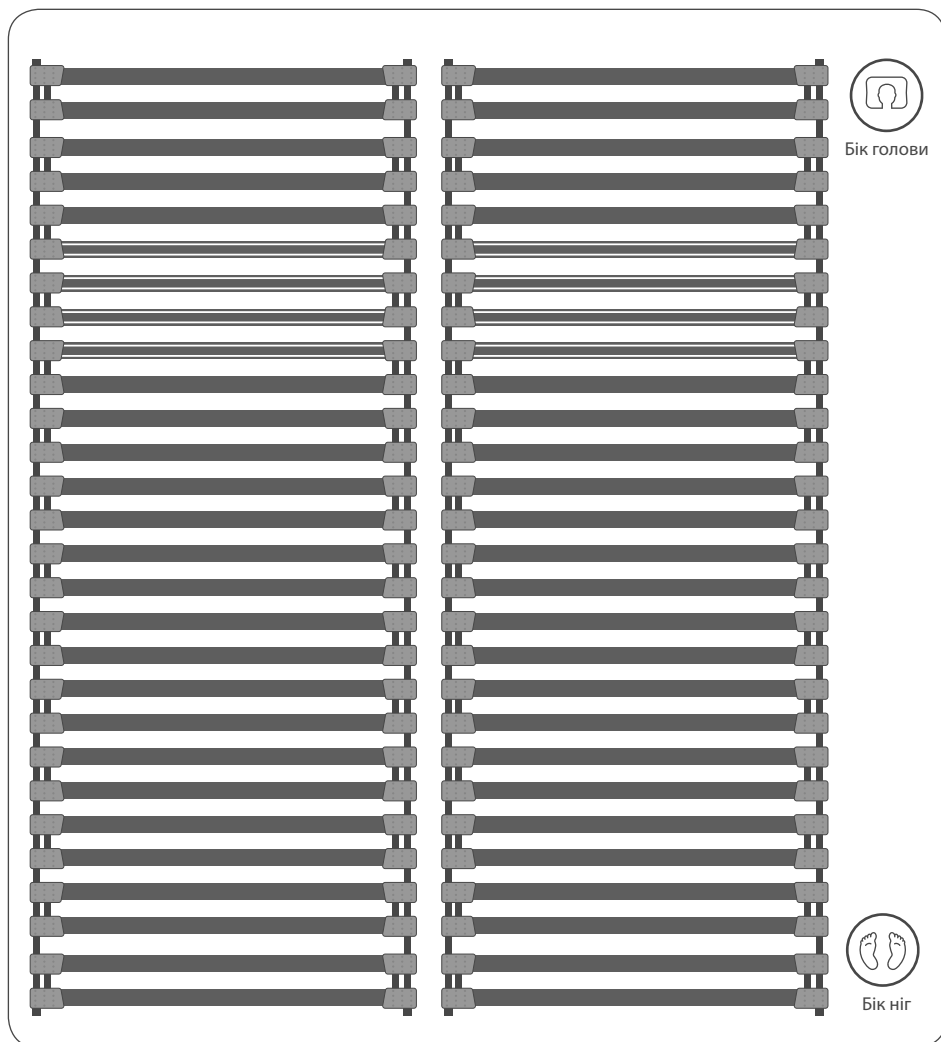

Зняття транспортних тримачів

Зніміть 4 білих пластикових тримачі, розміщені з боків голови й ніг.

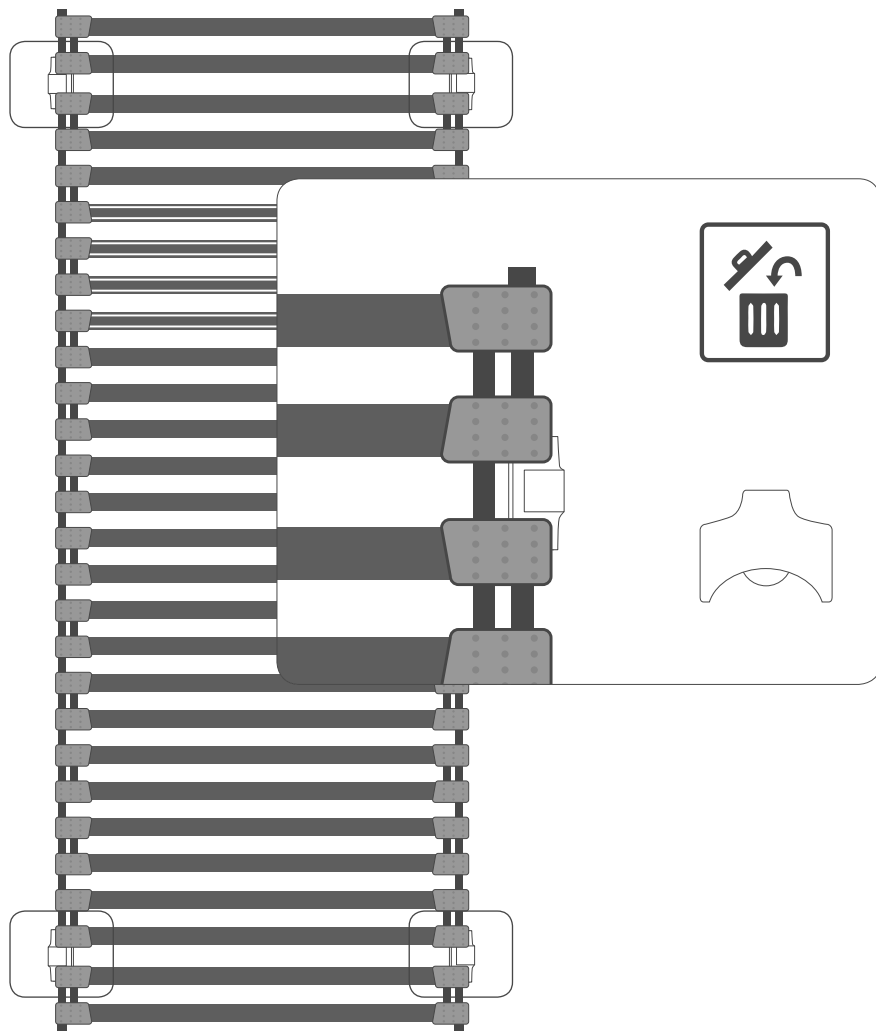

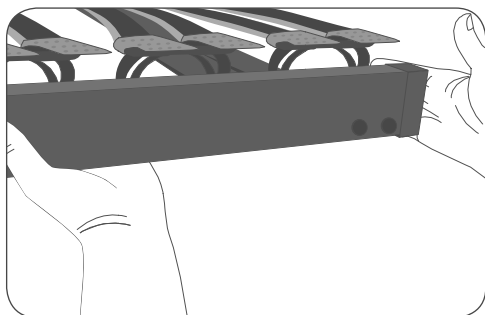

УВАГА

Піднімати й переносити раму треба удвох, підтримуючи її за нижні опорні рами.

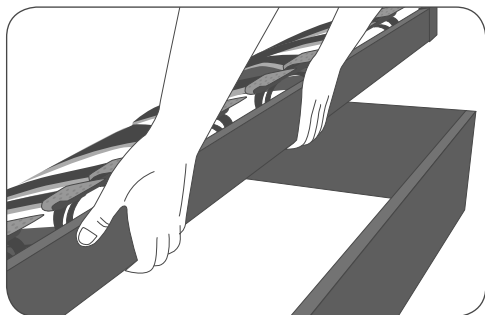

ПОПЕРЕДЖЕННЯ

Коли встановлюєте раму, стежте, щоб ваші пальці не були між зовнішньою та внутрішньою рамами.



УВАГА

Не переносьте раму, тримаючи її лише за середину планок, оскільки вони можуть відірватися або пошкодитися.

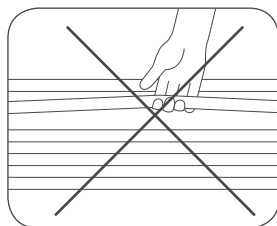
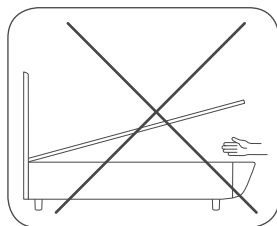

Установлення одної статичної внутрішньої рами з амортизаційними планками

Піднімати раму треба удвох, тримаючи її в горизонтальному положенні за довші протилежні сторони, знизу за опорну раму. Підніміть бік голови рами на металевий опорний кут узголів'я ліжка. Коли бік голови рами встановлено, вона вже не така важка й ви можете притримувати її руками за верхню частину, за планки. Повільно й обережно опустіть інший кінець рамки на бік для ніг ліжка.

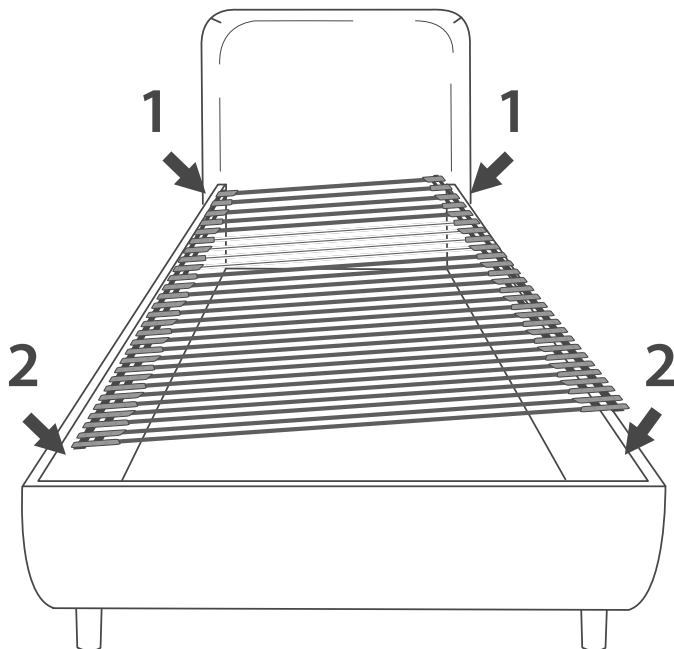

Установлення двох статичних внутрішніх рам з амортизаційними планками

Двоє людей мають узяти одну раму й повернути її набік. Одна людина піднімає раму з боку голови, а друга — з боку ніг. Утримуйте раму за довгі сторони опорної рами. Покладіть раму боком (внутрішнім боком донизу) усередину зовнішньої рами. Установіть спочатку бік голови рами на металевий профіль узголів'я, а бік ніг внутрішньої рами — на бік ліжка, де мають бути ноги. Візьміться за раму згори, утримуючи її за планки. Повільно й обережно опустіть раму в горизонтальне положення.

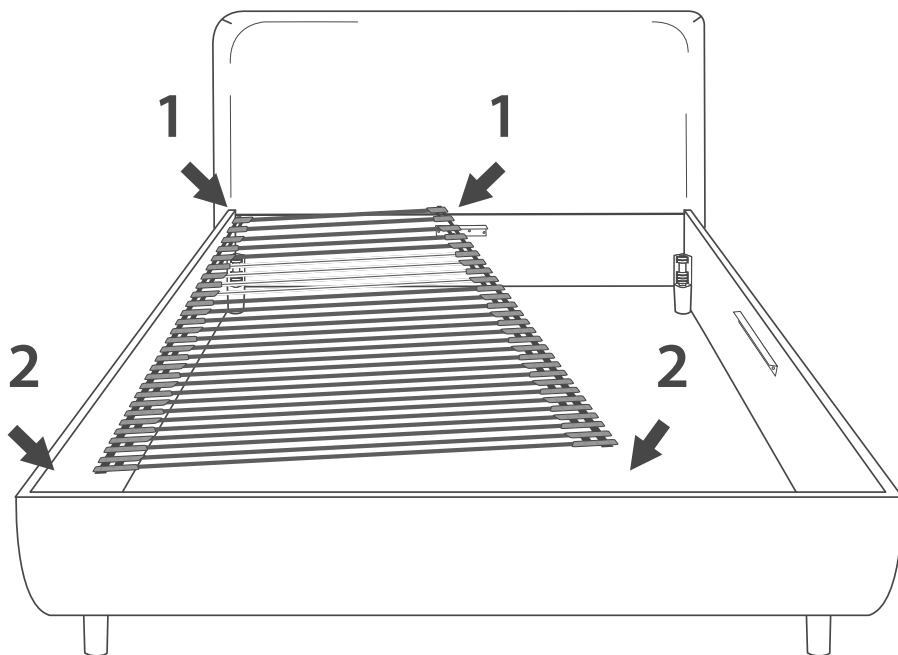

Додайте ще одну раму в той же спосіб.

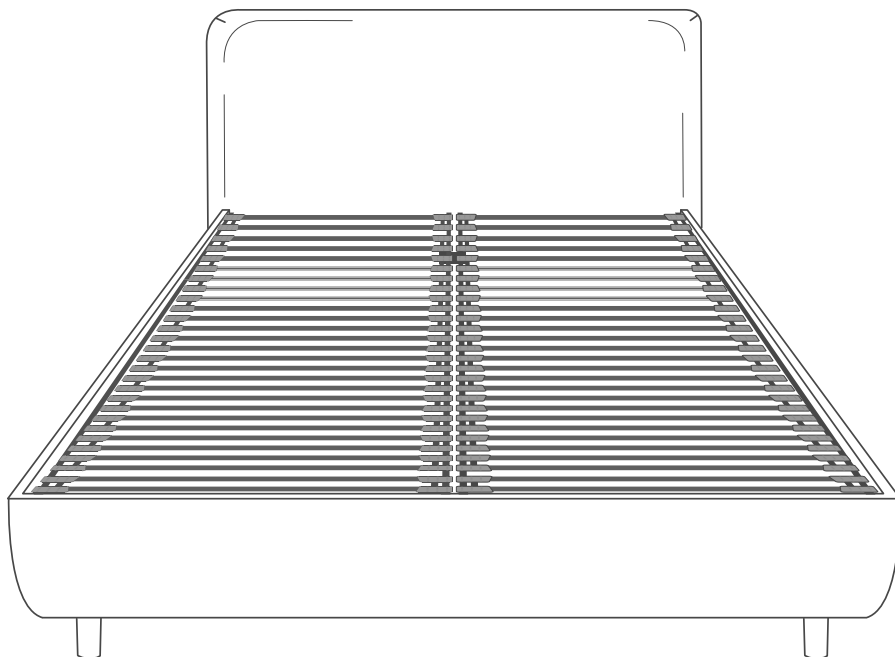

Укладання матраца

Укладати матрац у належне положення треба удвох. Орієнтуйтеся на емблему TEMPUR®, яку розташуйте в передньому лівому куті ліжка.

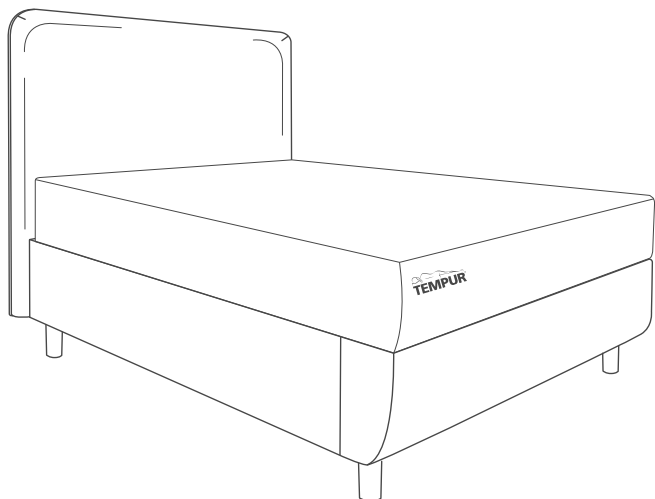

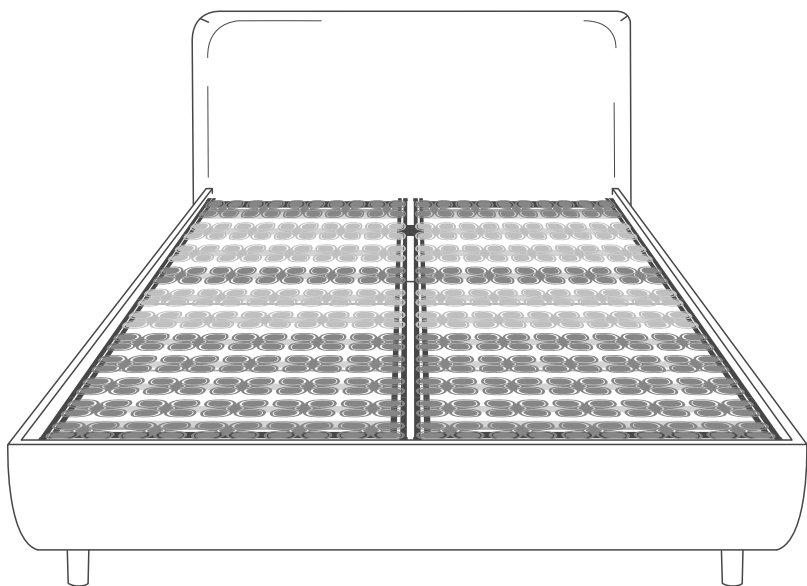
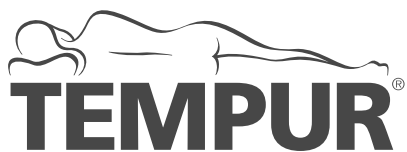

TEMPUR ARC™ Static Disc

Посібник зі складання внутрішньої рами (рам) ліжка моделі
Static з амортизаційними дисками



УВАГА

Щоб правильно й безпечно змонтувати систему ліжка, а також мінімізувати ризик травмування або пошкодження виробу, ретельно дотримуйтеся вказівок, що містяться в посібнику зі складання.



Збирати виріб треба щонайменше удвох.



Обережно відкрийте пакування так, щоб не пошкодити виріб або його частини. Утилізуйте пакування в безпечний та екологічний спосіб, можливий у вашій місцевості.

Компоненти

Якщо розмір ліжка 90х200, 90х210, 100х200, 100х210, 140х200 або 140х210 см, то в комплекті — 1 внутрішня рама.

Якщо розмір ліжка 150х200, 150х210, 160х200, 160х210, 180х200 або 180х210 см, то в комплекті — 2 внутрішні рами.

Правильно розмістіть раму — на її узголів'ї мають бути світло-сірі диски.

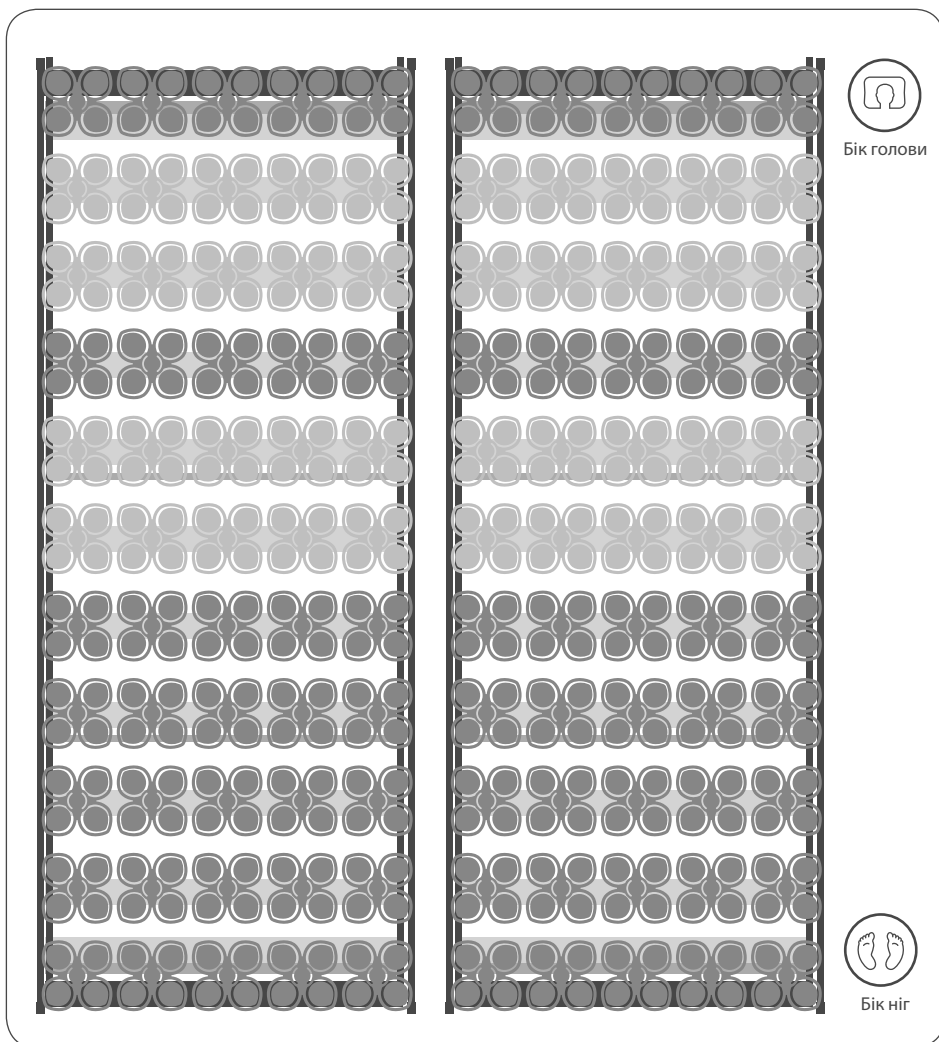

Зняття транспортних тримачів

Зніміть 4 білих пластикових тримачі з боку голови й ніг, зрізавши їх.

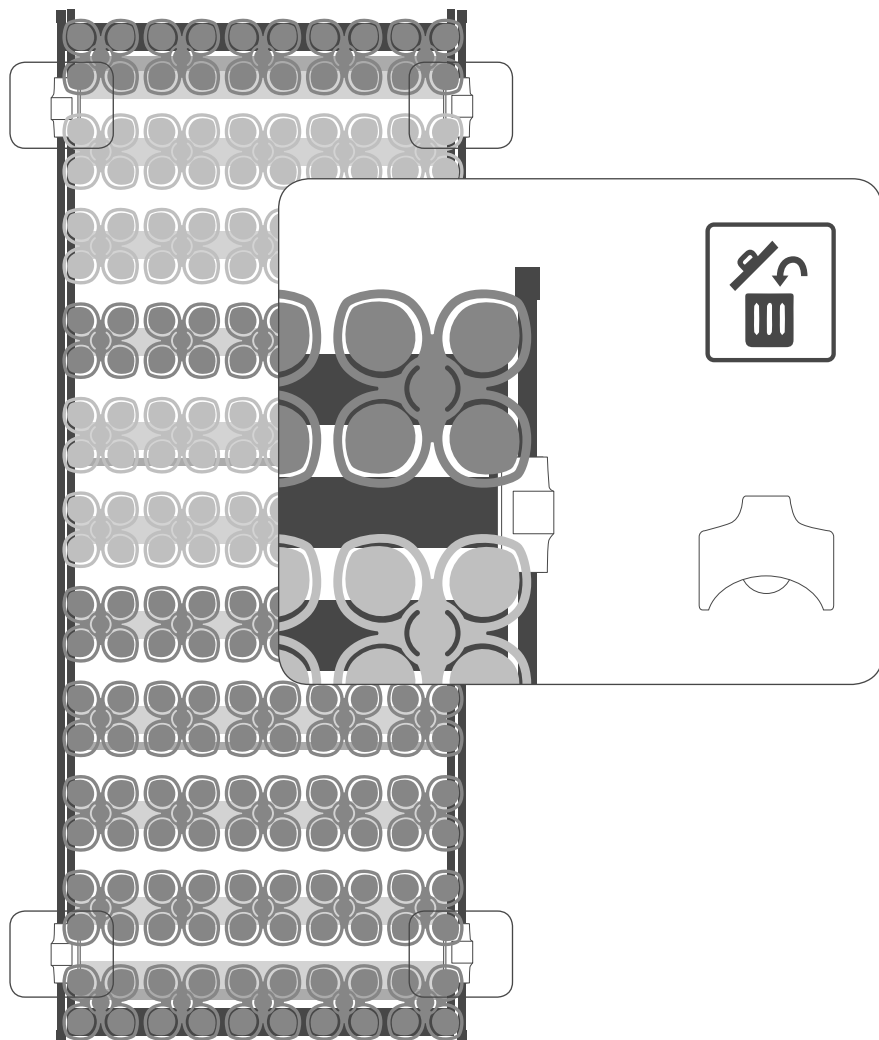

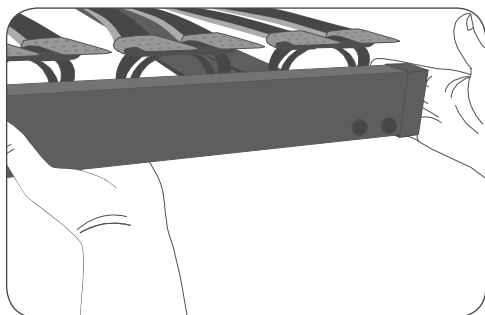

УВАГА

Піднімати й переносити раму треба удвох, підтримуючи її за нижні опорні рами.

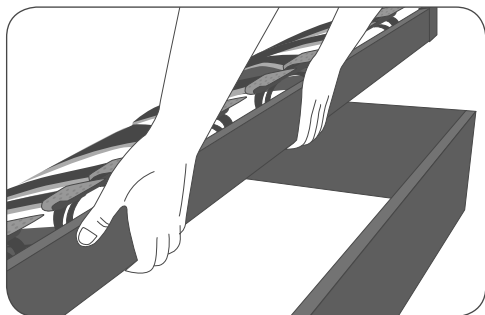

ПОПЕРЕДЖЕННЯ

Коли встановлюєте раму, стежте, щоб ваші пальці не були між зовнішньою та внутрішньою рамами.



УВАГА

Не переносьте раму, тримаючи її лише за середину планок або за диски, оскільки вони можуть відірватися або пошкодитися.

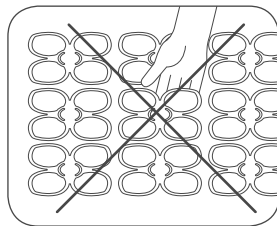
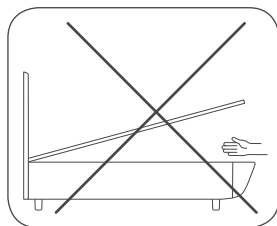

Установлення одної статичної внутрішньої рами з амортизаційними дисками

Піднімати раму треба удвох, тримаючи її в горизонтальному положенні за довші протилежні сторони, знизу за опорну раму. Підніміть бік голови рами на металевий опорний кут узголів'я ліжка. Коли бік голови рами встановлено, рама вже не така важка й ви можете притримувати її руками за верхню частину, між дисками на планках. Не тримайте раму за диски, оскільки вони можуть відірватися чи пошкодитися. Повільно й обережно опустіть інший кінець рамки на бік для ніг ліжка.

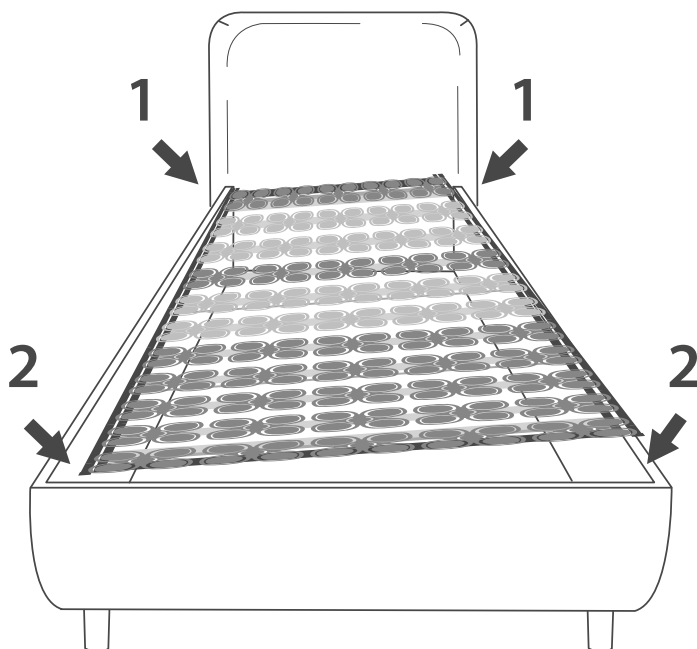

Установлення двох статичних внутрішніх рам з амортизаційними дисками

Двоє людей мають узяти одну раму й повернути її набік. Одна людина піднімає раму з боку голови, а друга — з боку ніг. Утримуйте раму за довгі сторони опорної рами. Покладіть раму боком (внутрішнім боком донизу) усередину зовнішньої рами. Установіть спочатку бік голови рами на металевий профіль узголів'я, а бік ніг внутрішньої рами — на бік ліжка, де мають бути ноги. Візьміться за раму згори, утримуючи її за планки проміж дисками. Не тримайте раму лише за диски, оскільки вони можуть відірватися або пошкодитися. Повільно опускайте раму боком у горизонтальне положення, водночас підіймайте бік голови рами так, щоб не пошкодити диски.

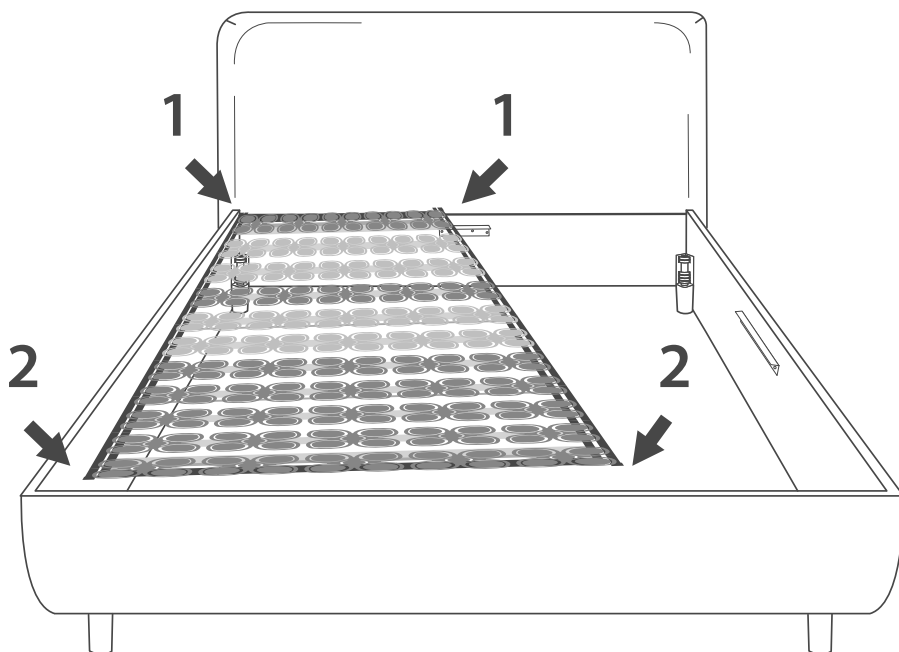

Додайте ще одну раму в той же спосіб.

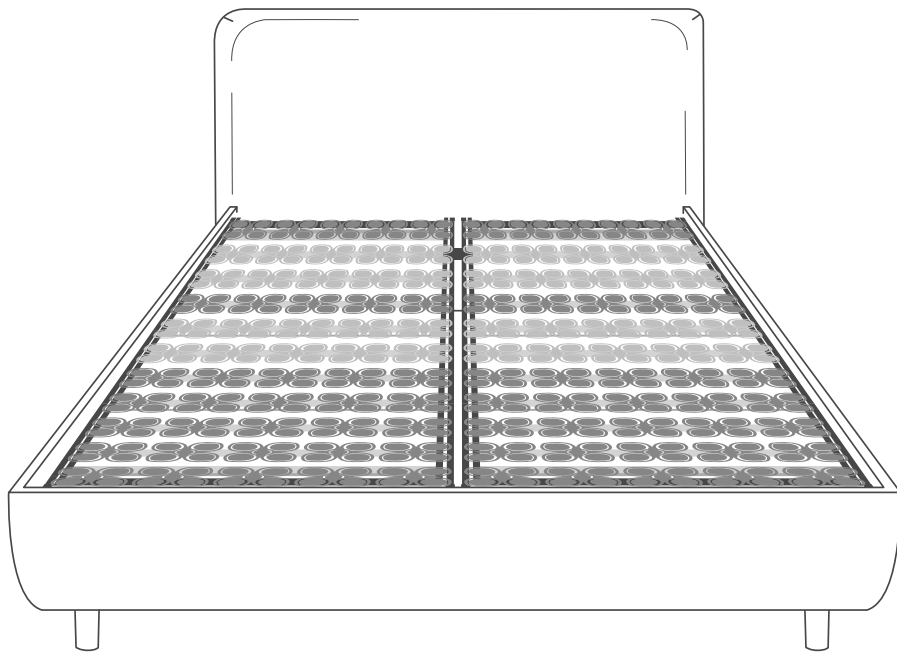

Укладання матраца

Укладати матрац у належне положення треба удвох. Орієнтуйтеся на емблему TEMPUR®, яку розташуйте в передньому лівому куті ліжка.

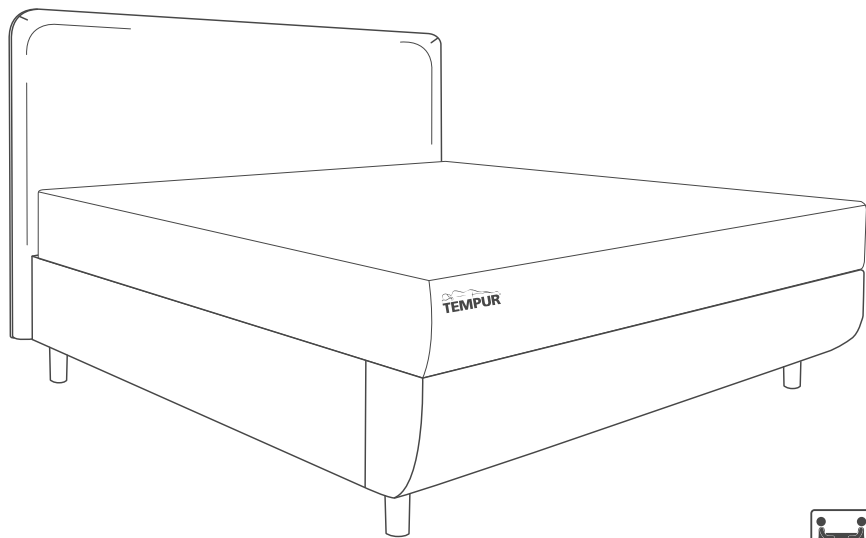
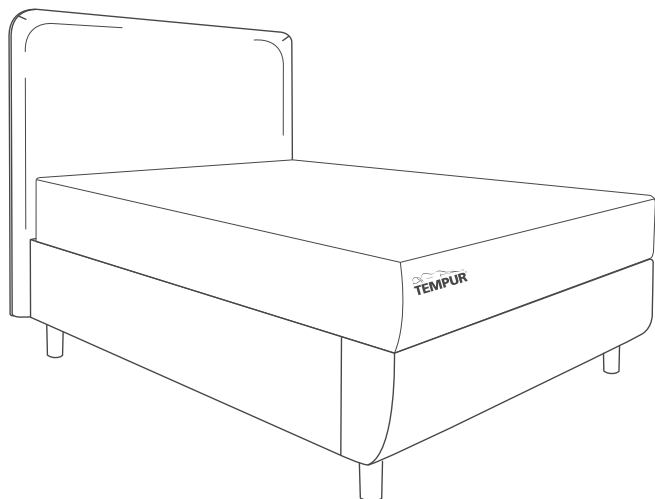

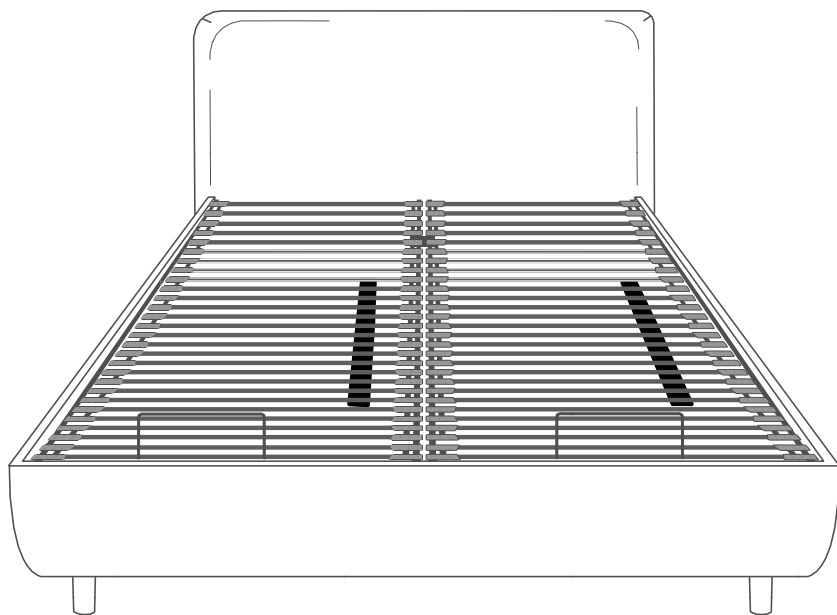

TEMPUR ARC™ Adjustable Slatted

Посібник зі складання внутрішньої рами (рам) регульованого ліжка моделі Adjustable з амортизаційними планками



УВАГА

Щоб правильно й безпечно змонтувати систему ліжка, а також мінімізувати ризик травмування або пошкодження виробу, ретельно дотримуйтеся вказівок, що містяться в посібнику зі складання.



Збирати виріб треба щонайменше удвох.



Обережно відкрийте пакування так, щоб не пошкодити виріб або його частини. Утилізуйте пакування в безпечний та екологічний спосіб, можливий у вашій місцевості.

Компоненти

Правильно розмістіть раму — в її узголів'ї мають бути планки з тонкими стрічками.

Якщо розмір ліжка 90x200, 100x200 або 140x200 см, то в комплекті — 1 внутрішня рама.

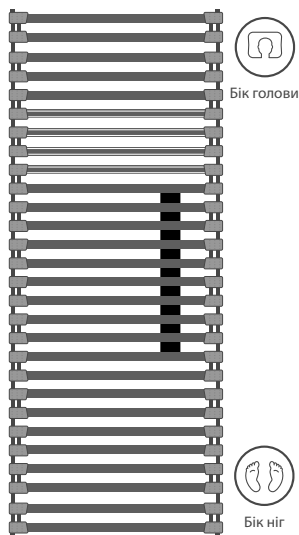

1 електродвигун Entry

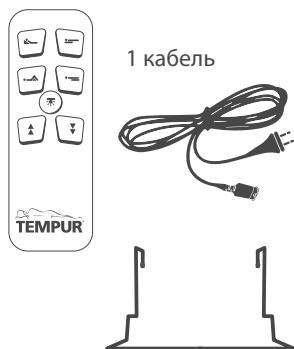

1 x Упорна рейка матраца

Якщо розмір ліжка 150x200, 160x200 або 180x200 см, то в комплекті — 2 внутрішні рами.

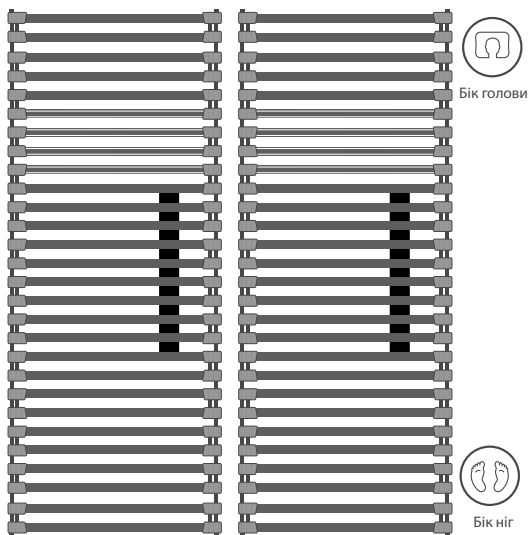

2 електродвигун Entry

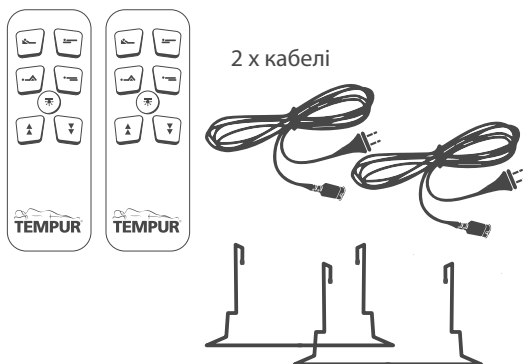

2 x Упорна рейка матраца

Зняття бандажа конструкції

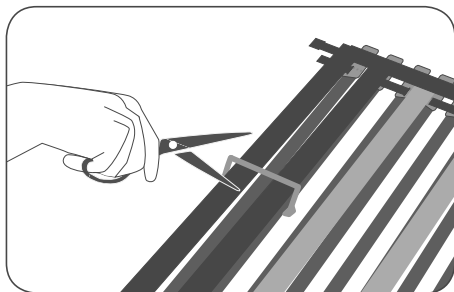

Зніміть бандаж конструкції з обох боків рами, розрізавши його.

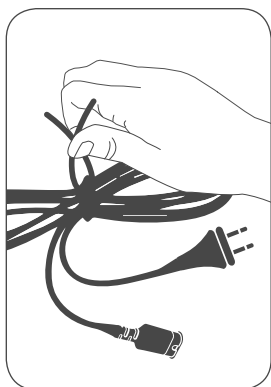
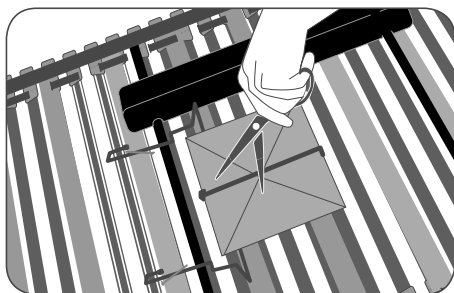

Зніміть з'єднувальний хомут із кабелю.

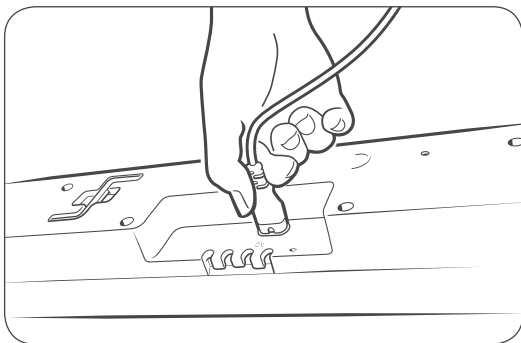

Під'єднайте кінець кабелю живлення до роз'єму живлення електродвигуна.

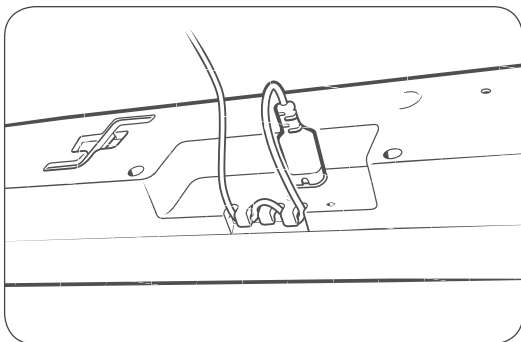

Прокладіть кабель через елемент розвантаження. Використання елемента розвантаження кабелю дає змогу уникнути випадкового витягування штекера з гнізда електродвигуна, тобто його вимкнення.

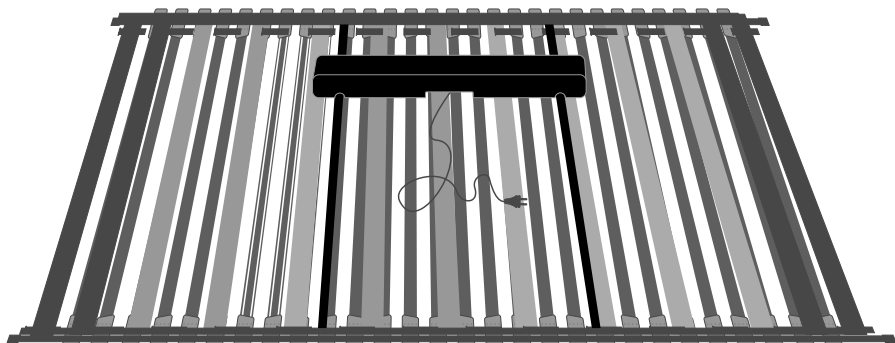

Установлення упорної рейки матраца

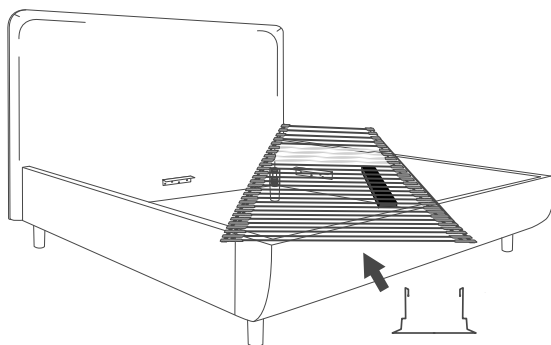

Упорна рейка матраца має бути прикріпленою до опорної рами, на рівні другої нижньої планки від кінця з боку ніг.

Витягніть першу верхню планку та зніміть її. Спочатку витягніть один кінець планки, а потім — другий.

Установіть і потягніть упор матраца в належне положення на опорній рамі. Установіть планку на місце.

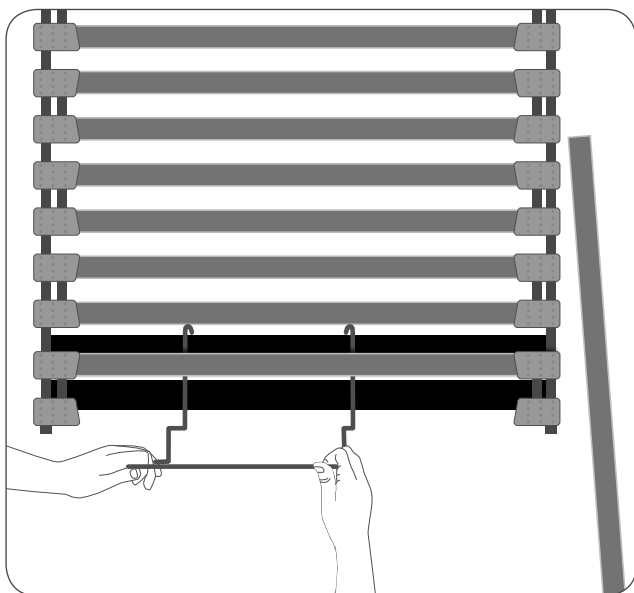

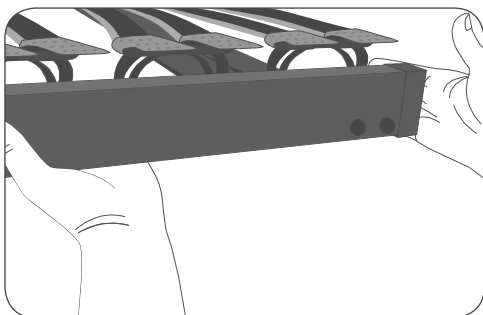

УВАГА

Піднімати й переносити раму треба удвох, підтримуючи її за нижню опорну раму та тримаючись за нерухомі частини.

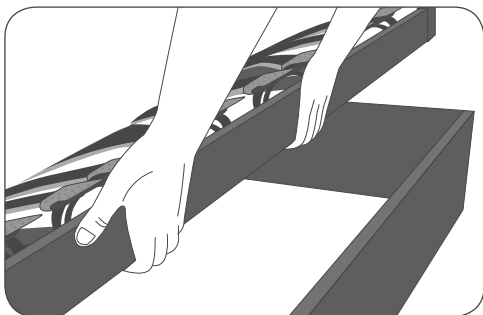

ПОПЕРЕДЖЕННЯ

Коли встановлюєте раму, стежте, щоб ваші пальці не були між зовнішньою та внутрішньою рамами.



УВАГА

Не переносьте раму, тримаючи її лише за середину планок, оскільки вони можуть відірватися або пошкодитися.

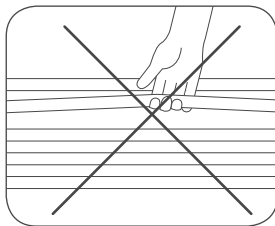
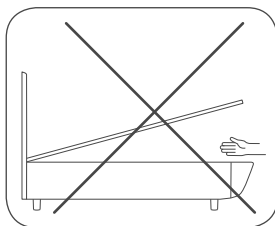

Установлення одної регульованої внутрішньої рами

Обоє людей мають утримувати раму знизу, за її нерухомі частини на довгих сторонах. Підніміть раму в горизонтальному положенні.

Установіть узголів'я рами на основу ліжка в кути з боку голови.

Щойно ця частина буде на місці, одна людина може перейти на бік ніг та утримувати раму за упорну рейку матраца.

Інша людина може повільно відпустити раму.

Людина, яка утримує раму за упорну штангу матраца, тепер може повільно опустити кінець рами на основу ліжка з боку ніг.

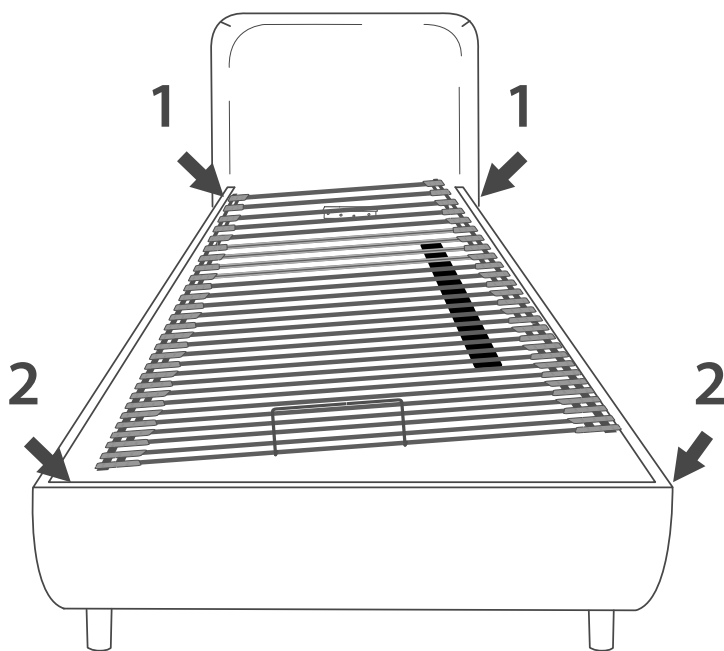

Установлення двох регульованих внутрішніх рам

Установлення першої рами:

Обоє людей мають утримувати раму за протилежні довгі сторони.

Утримуйте раму знизу, за нерухому частину, і піднімайте в горизонтальному положенні.

Одна людина стоїть біля зовнішньої рами ліжка, а інша заходить усередину його основи. Установіть узголів'я рами на основу ліжка — на кути й металевий профіль узголів'я.

Щойно ця частина буде на місці, одна людина може перейти на бік ніг та утримувати внутрішню раму за упорну рейку матраца.

Коли одна людина міцно утримує упорну рейку матраца, друга може повільно відпустити раму.

Нарешті, той, хто утримує раму за упорну штангу матраца, має повільно опустити кінець рами на основу ліжка з боку ніг.

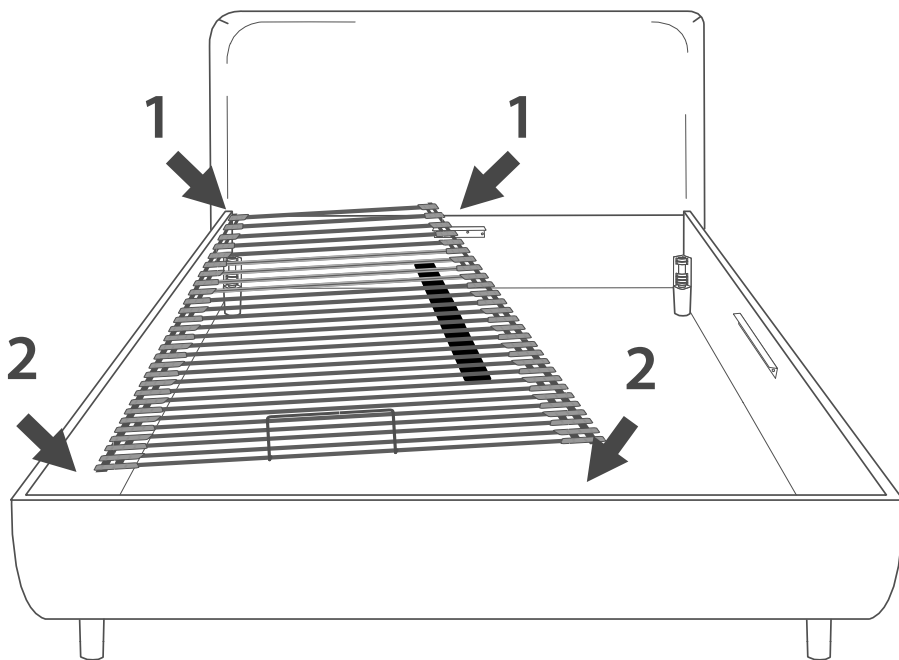

Установлення другої рами:

Підніміть раму за бічні сторони. Довша сторона, яку буде розташовано з внутрішнього боку в основі ліжка, має бути спрямованою донизу.

Утримуйте раму за її протилежні кінці, тримаючись за нерухому частину рами.

Той, хто перебуває з боку голови, заходить усередину основи ліжка.

Установіть узголів'я внутрішньої рами на металевий профіль узголів'я ліжка, а бік внутрішньої рами, де мають бути ноги, — на аналогічний бік ліжка.

Щоб стабілізувати, підніміть і дещо посуňte внутрішній кут рами з боку голови.

Тепер людина всередині ліжка може вийти з рами, усе ще утримуючи її.

Вийшовши з основи ліжка, опустіть і повільно посуňte на місце частину рами з боку голови.

Коли рама з боку голови майже на місці, людина з боку ніг береться за упорну рейку матраца. Тепер людина з боку голови може відпустити раму. Той, хто перебуває з боку ніг, тримаючись за упорну штангу матраца, піднімає бік ніг рами вгору й повільно опускає її на бік ніг основи ліжка.

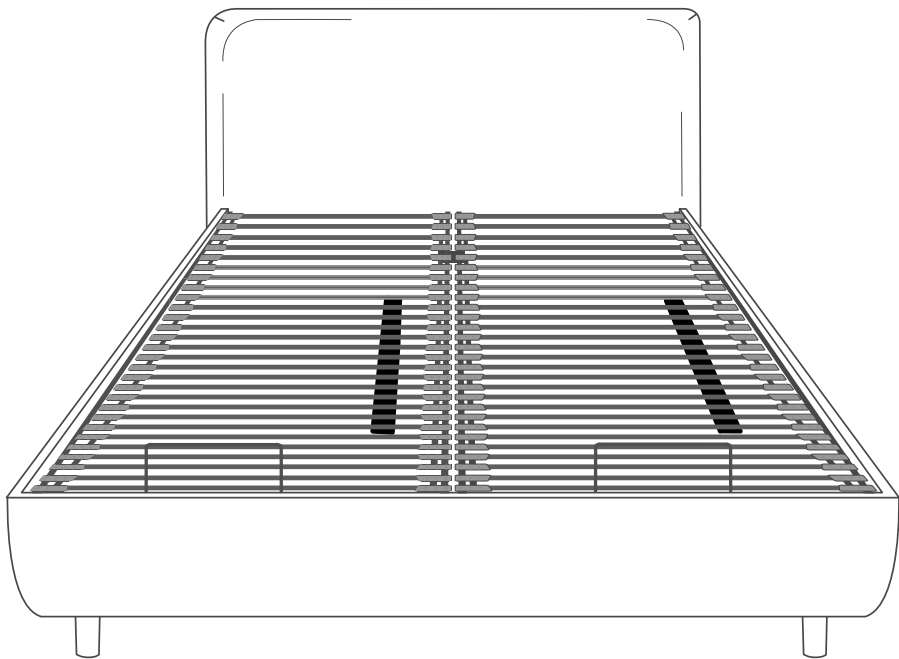

З'єднання одного електродвигуна з одним пультом дистанційного керування

1. Під'єднайте вилку на кінці кабелю двигуна до розетки мережі живлення.
2. Індикатор двигуна почне рівномірно блимати, і у вас буде 3 хвилини для створення пари.
3. Для створення пари натисніть та утримуйте дві верхні кнопки дистанційного керування й зачекайте, поки не побачите один довгий спалах — це сигнал про те, що з'єднання відбулося. Перевірити з'єднання ви можете, натиснувши кнопки на пульті.

Електродвигун усе ще перебуває в режимі створення пари, тому ви можете з'єднати з ним інший пульт дистанційного керування.



Після створення пари з першим пультом дистанційного керування зачекайте, поки індикатор двигуна блимне 5 разів (5 секунд), перш ніж почати з'єднання з іншим пультом.

Якщо ви використовуєте більше одного пульта дистанційного керування, зачекайте 5 секунд для використання іншого пульта.

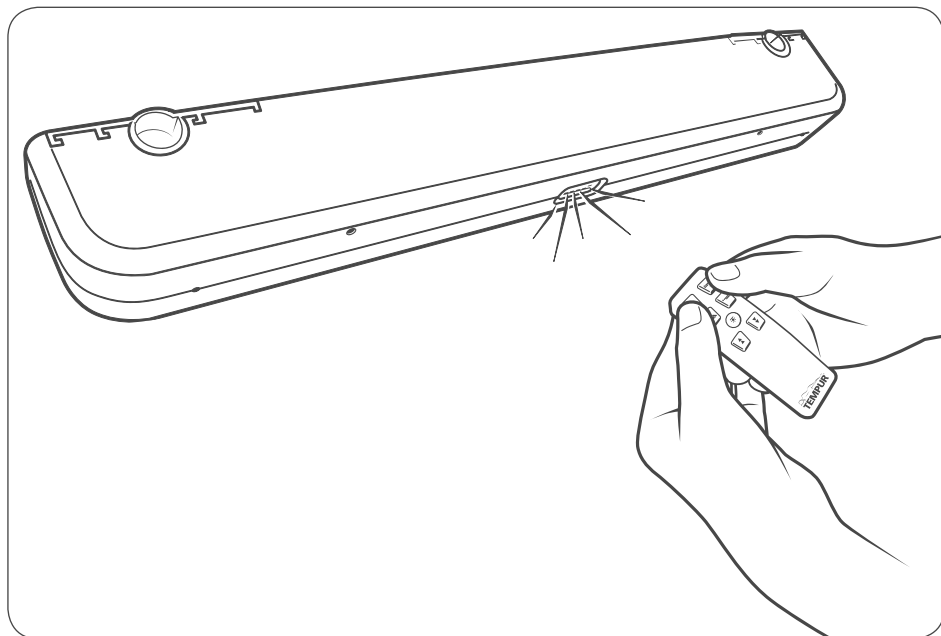

З'єднання двох електродвигунів з одним пультом дистанційного керування

1. Вставте кабелі двигунів до розеток мережі живлення.
2. Індикатори двигунів почнуть рівномірно блимати, і у вас буде 3 хвилини для створення пари.
3. Для створення пари натисніть та утримуйте дві верхні кнопки дистанційного керування й зачекайте, поки не побачите один довгий спалах індикатора двигуна — це сигнал про те, що з'єднання відбулося. Перевірити з'єднання ви можете, натиснувши кнопки на пульті.
4. Перевірте, чи працює механіка одночасно, натиснувши кнопки пульта дистанційного керування.

З'єднання двох електродвигунів із двома пультами дистанційного керування

1. Уставте кабель першого двигуна в розетку мережі живлення та дотримуйтеся послідовності дій, зазначеної в розділі «З'єднання одного електродвигуна з одним пультом дистанційного керування».
2. Після створення пари першого двигуна з пультом дистанційного керування вставте кабель другого двигуна в розетку мережі живлення, візьміть другий пульт дистанційного керування, а потім дотримуйтеся послідовності дій, зазначеної в розділі «З'єднання одного електродвигуна з одним пультом дистанційного керування».

Початок створення іншої пари

Щоб розпочати створення іншої пари, від'єднайте кабель двигуна від розетки мережі живлення та зачекайте 1 хвилину, а потім знову під'єднайте кабель до мережі. Тепер ви готові до режиму створення пари.

Щоб зробити це швидше, натисніть на пульті дистанційного керування кнопку підсвічування двигуна, а коли світильник запрацює — витягніть кабель двигуна з розетки мережі живлення. Зачекайте, поки світильник двигуна не згасне. Потім знову під'єднайте кабель двигуна до розетки — і ви готові до створення пари.

Функції пульта дистанційного керування рівня Entry

Увімкнення/вимкнення світельника під ліжком

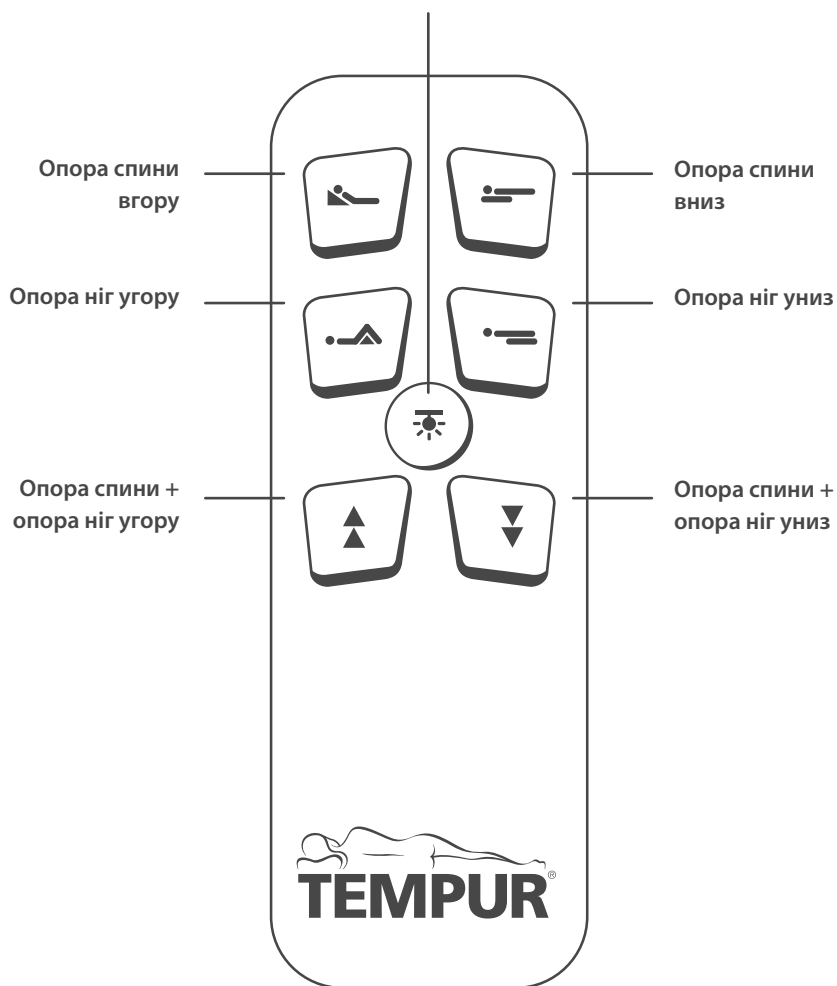

Укладання матраца

Укладати матрац у належне положення треба удвох. Орієнтуйтеся на емблему TEMPUR®, яку розташуйте в передньому лівому куті ліжка.

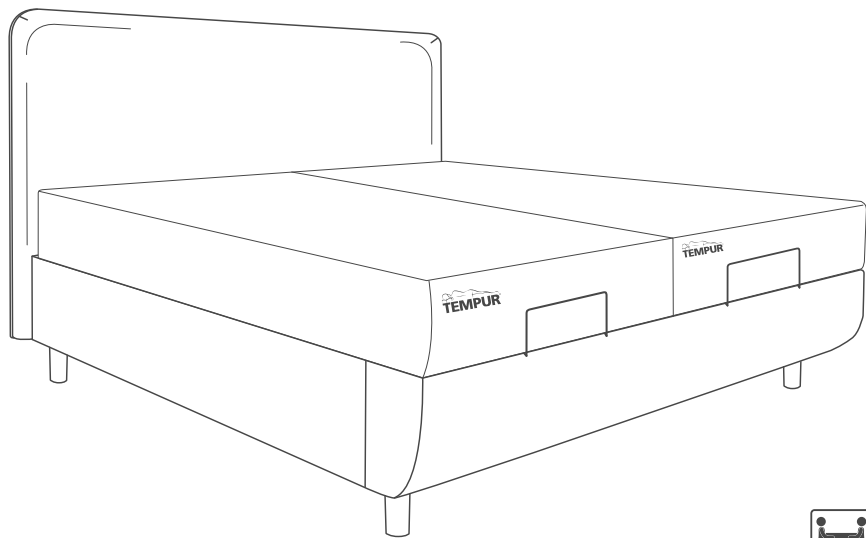
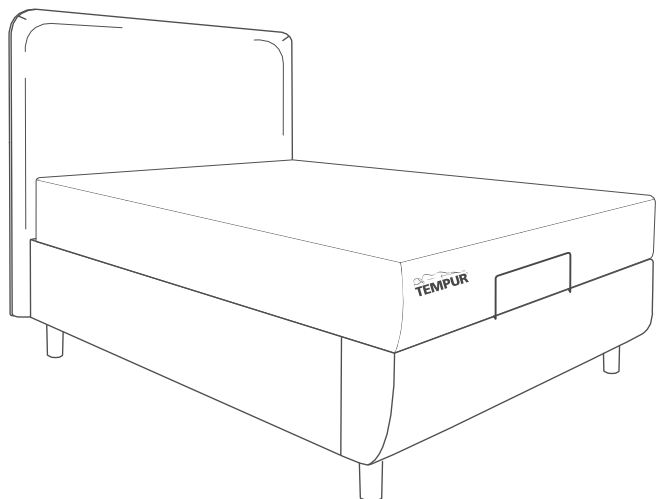

Опускання в надзвичайній ситуації

Опускання в надзвичайній ситуації означає опускання ліжка, коли відбувся збій у мережі живлення й коли воно має повернутися в горизонтальне положення.

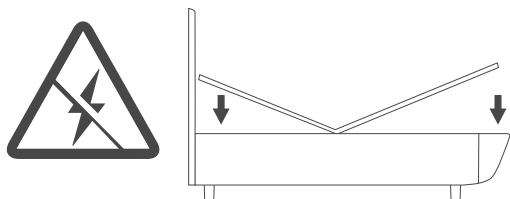

1. Від'єднайте електродвигун від мережі живлення.
2. Зніміть амортизаційні планки посередині двигуна на боці ніг і голови. Зніміть амортизаційні планки з рами ліжка, витягнувши їх зовні.

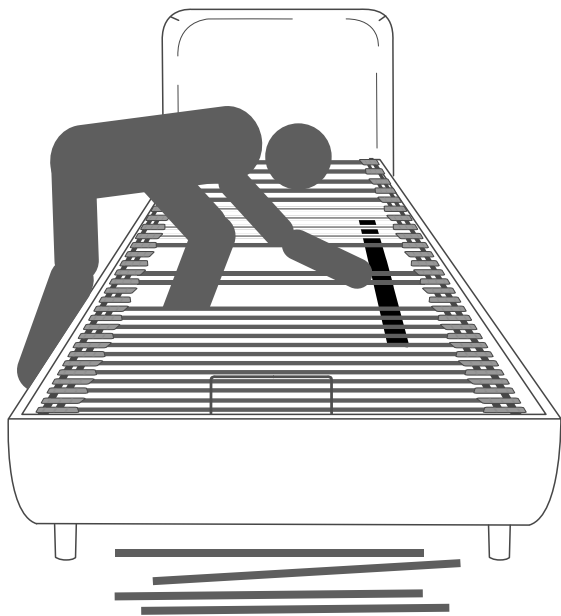

3. Візьміть шестигранний ключ на боці двигуна; для цього скористайтесь будь-яким підручним засобом, який маєте вдома, наприклад олівцем, щоб виштовхнути ключ назовні.

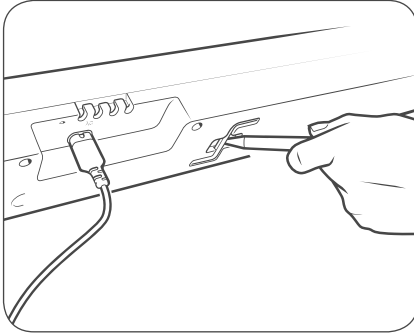

Для опускання не застосовуйте електричну викрутку, а скористайтесь шестигранним ключем, що входить до комплекту двигуна.

4. Під двигуном, на боці ніг і голови, є два отвори для механічного опускання.
5. Уставте шестигранний ключ в отвір на одному краї.
6. На боці голови обертайте шестигранний ключ проти годинникової стрілки, а на боці ніг — за годинниковою стрілкою.

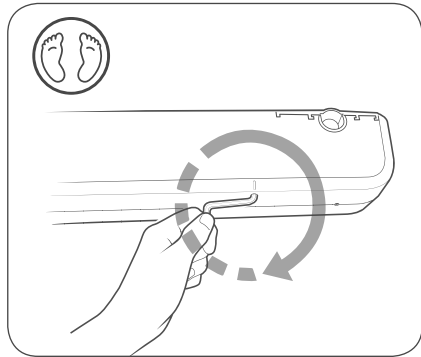
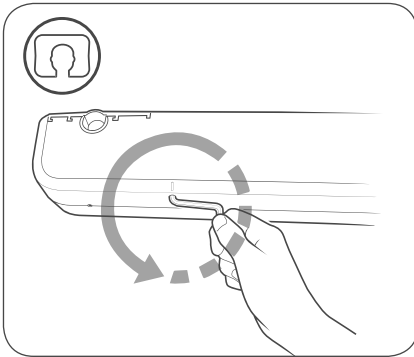

Важливо обертати шестигранний ключ у правильному напрямку. Обертання ключа в неправильному напрямку може призвести до пошкодження шестигранного гнізда, що унеможливить механічне опускання в надзвичайній ситуації.

7. Установіть на місце в раму амортизаційні планки.

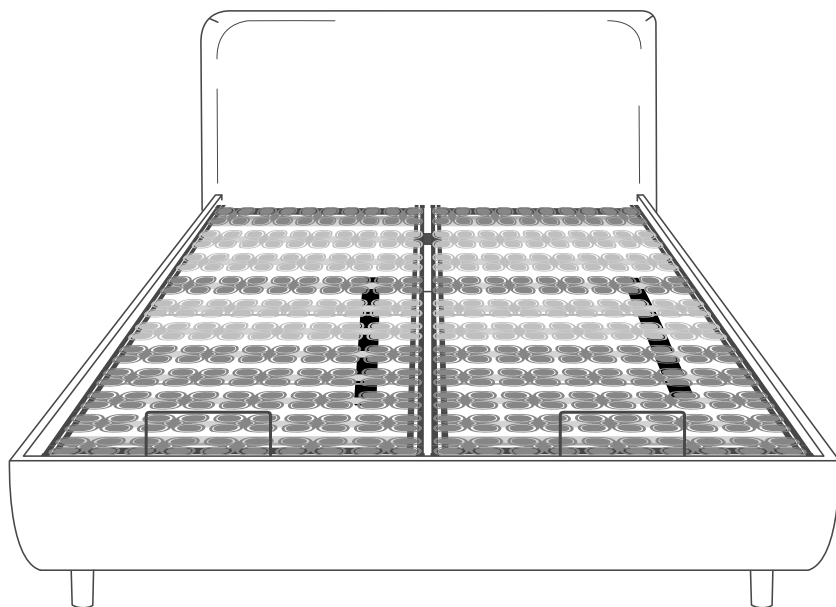

TEMPUR ARC™ Adjustable Disc

Посібник зі збирання внутрішньої рами (рам) ліжка
моделі Adjustable з амортизаційними дисками



УВАГА

Щоб правильно й безпечно змонтувати систему ліжка, а також мінімізувати ризик травмування або пошкодження виробу, ретельно дотримуйтеся вказівок, що містяться в посібнику зі складання.



Збирати виріб треба щонайменше удвох.



Обережно відкрийте пакування так, щоб не пошкодити виріб або його частини. Утилізуйте пакування в безпечний та екологічний спосіб, можливий у вашій місцевості.

Компоненти

Правильно розміщуйте раму — на боці її узголів'я мають бути світло-сірі диски.

Якщо розмір ліжка 90х200, 90х210, 100х200, 100х210, 140х200 або 140х210 см, то в комплекті — 1 внутрішня рама.

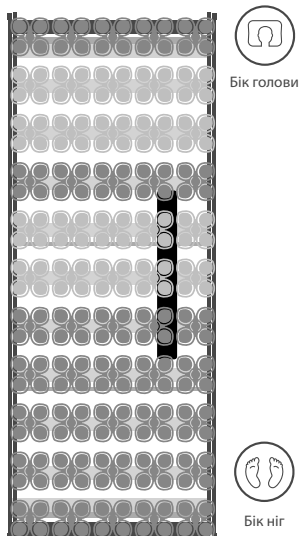

1 електродвигун Premium

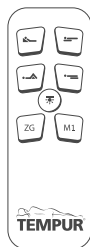

2 кабелі
1 адаптер



1 x Упорна рейка матраца

Якщо розмір ліжка 150х200, 150х210, 160х200, 160х210, 180х200 або 180х210 см, то в комплекті — 2 внутрішні рами.

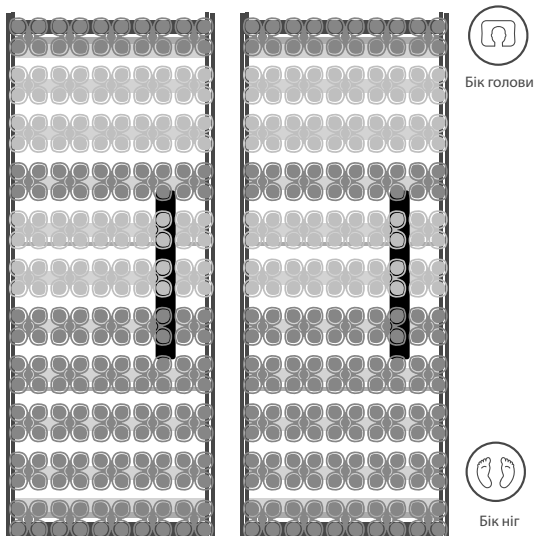

2 електродвигун Premium

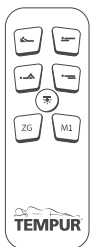

4 кабелі
2 адаптери

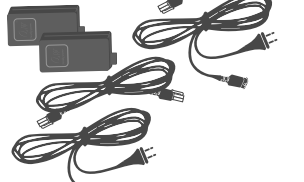

2 x Упорна рейка матраца

Зняття бандажа конструкції

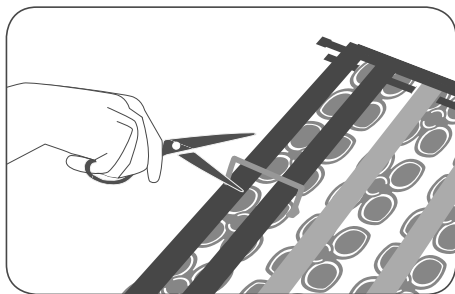

Зніміть бандаж конструкції з обох боків рами, розрізавши його.

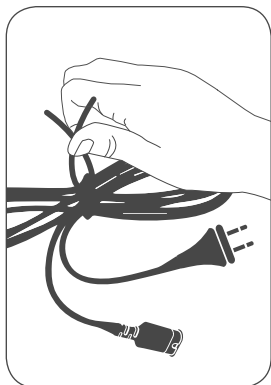
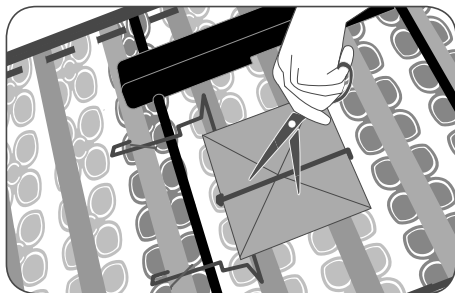

Зніміть з'єднувальний хомут із кабелю.

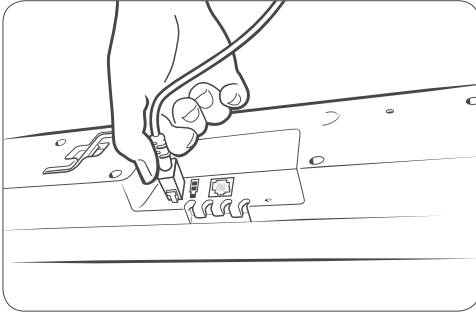

Під'єднайте відповідний штекер кабелю до роз'єму живлення електродвигуна, а інший його кінець — до адаптера. Уставте інший штекер у гніздо адаптера.

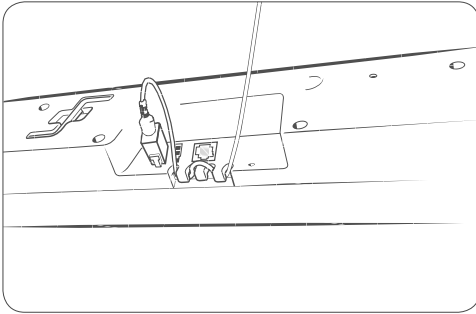

Прокладіть кабель через елемент розвантаження. Використання елемента розвантаження кабелю дає змогу уникнути випадкового витягування штекера з гнізда електродвигуна, тобто його вимкнення.

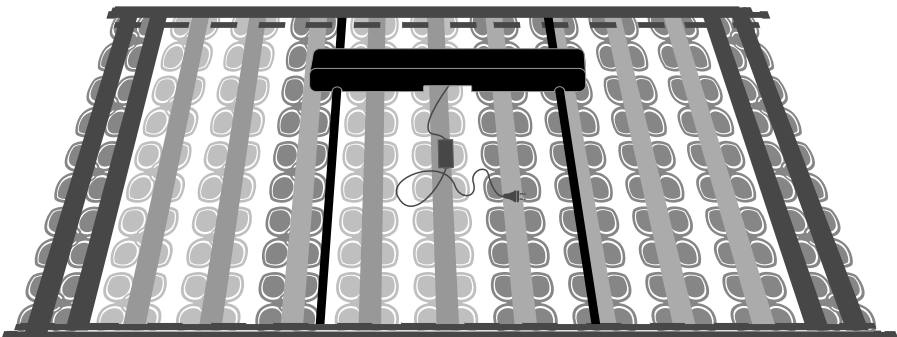
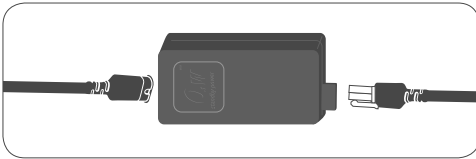

Установлення упорної рейки матраца

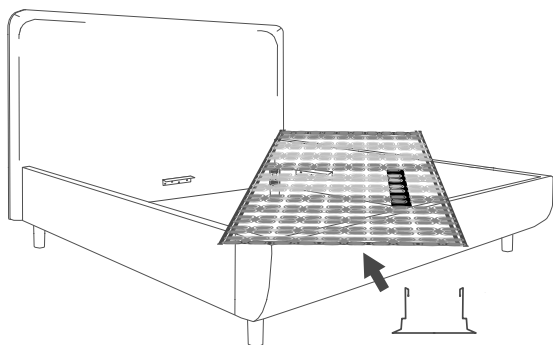

Упорну рейку матраца треба прикріпити до опорної рами, під планками, з боку ніг. Витягніть перший блок планок із дисками та зніміть його. Спочатку витягніть один кінець блока планок, а потім — другий.

Установіть і потягніть упор матраца в належне положення на опорній рамі. Поверніть блок планок на місце.

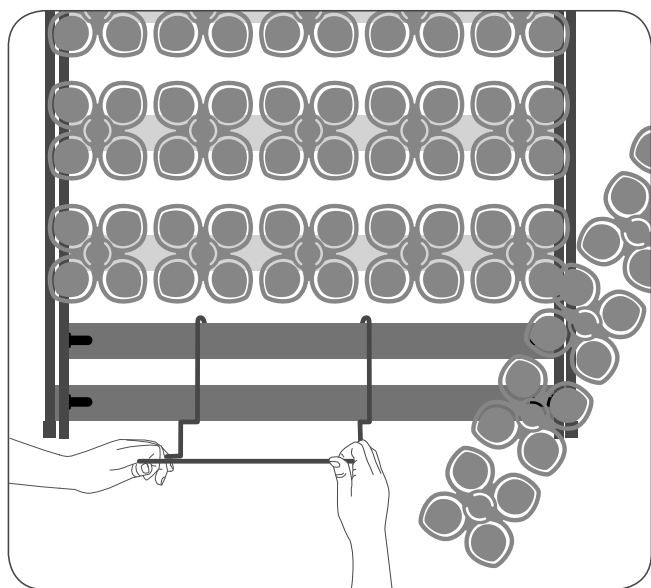

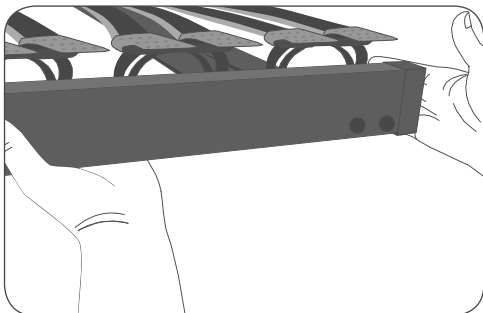

CAUTION

Lift and carry the frame with two people by holding it from the bottom support frames.

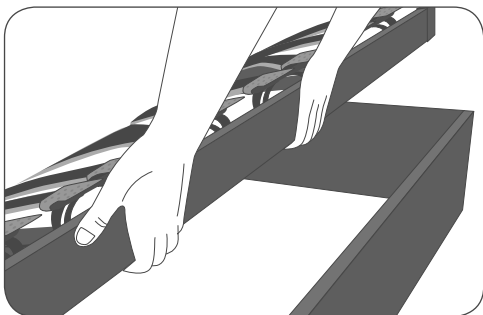

WARNING

While mounting the frame(s), be careful your fingers are not trapped between the outer and inner frame.

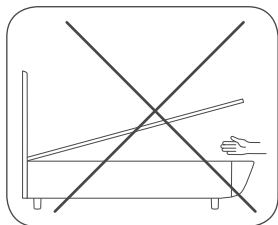

CAUTION

Be aware not to carry the frame only holding it from the middle of the slats or discs, these may come off or be damaged.

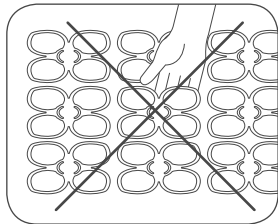

Установлення одної регульованої внутрішньої рами

Обоє людей мають утримувати раму, прикріплену до нерухомої частини, знизу, за її довгі сторони. Підніміть раму в горизонтальному положенні.

Установіть узголів'я рами на основу ліжка в кути з боку голови.

Щойно ця частина буде на місці, одна людина може перейти на бік ніг та утримувати раму за упорну рейку матраца.

Інша людина може повільно відпустити раму.

Людина, яка утримує раму за упорну штангу матраца, тепер може повільно опустити кінець рами на основу ліжка з боку ніг.

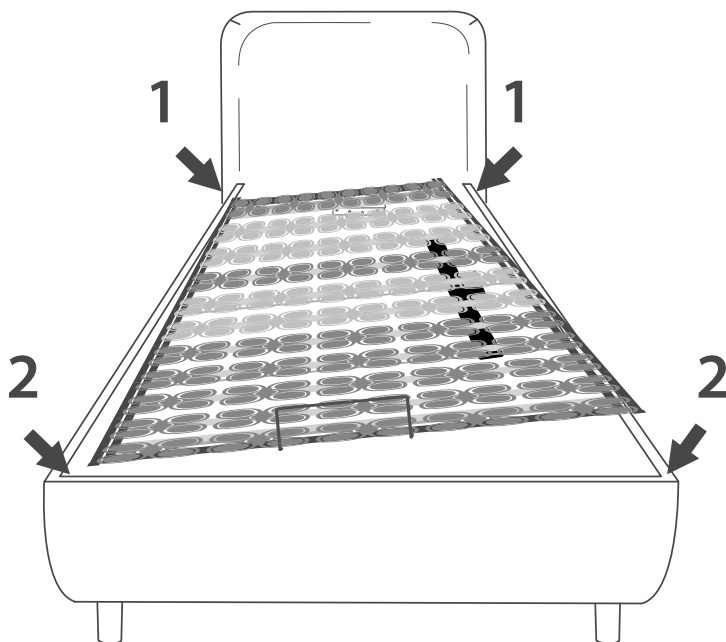

Установлення двох регульованих внутрішніх рам

Установлення першої рами:

Обоє людей мають утримувати раму за протилежні довгі сторони.

Утримуйте раму знизу, за нерухому частину, і піднімайте в горизонтальному положенні.

Одна людина стоїть біля зовнішньої рами ліжка, а інша заходить усередину основи ліжка. Установіть узголів'я рами на основу ліжка — на кути й металевий профіль узголів'я.

Щойно ця частина буде на місці, одна людина може перейти на бік ніг та утримувати внутрішню раму за упорну рейку матраца.

Коли одна людина міцно утримує упорну рейку матраца, друга може повільно відпустити раму.

Нарешті, людина, яка утримує раму за упорну штангу матраца, тепер має повільно опустити кінець рами на основу ліжка з боку ніг.

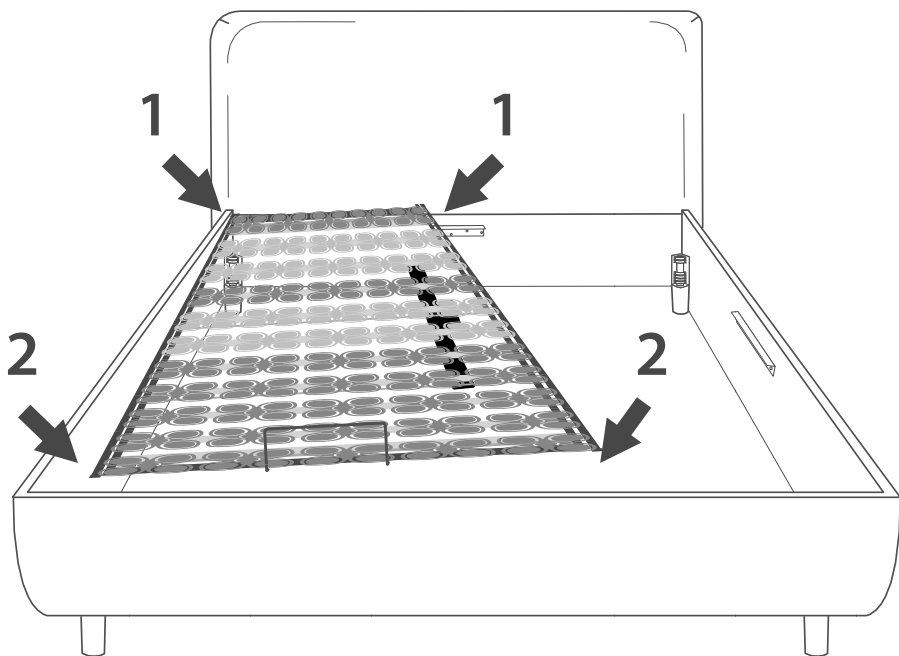

Установлення другої рами:

Підніміть раму за бічні сторони. Довша сторона рами, розташована з внутрішньої сторони в основі ліжка, має бути спрямованою донизу.

Утримуйте раму за її протилежні кінці, тримаючись за нерухому частину рами.

Той, хто перебуває з боку голови, заходить усередину основи ліжка.

Установіть бік голови внутрішньої рами на металевий профіль узголів'я, а бік ніг внутрішньої рами — на бік ніг.

Щоб стабілізувати, підніміть і дещо посуňte внутрішній кут рами з боку голови.

Тепер людина всередині ліжка може вийти з рами, усе ще утримуючи її.

Вийшовши з основи ліжка, опустіть і повільно посуňte на місце частину рами з боку голови.

Коли рама в узголів'ї майже на місці, людина з боку ніг береться за упорну рейку матраца. Тепер людина з боку голови може відпустити раму. Той, хто перебуває з боку ніг, тримаючись за упорну штангу матраца, піднімає бік ніг рами вгору й повільно опускає її на бік ніг ліжка.

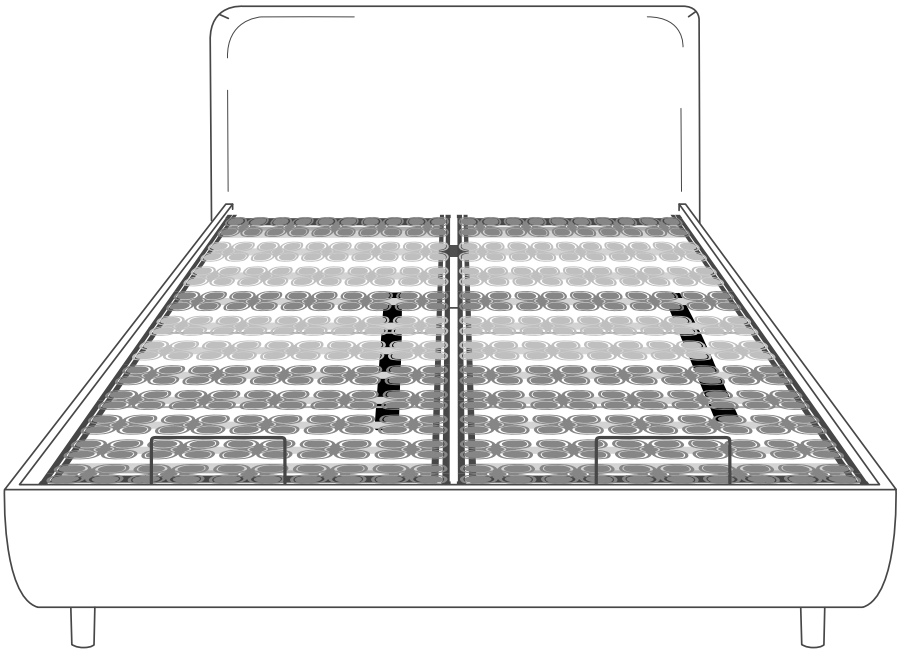

З'єднання одного електродвигуна з одним пультом дистанційного керування

1. Під'єднайте вилку на кінці кабелю двигуна до розетки мережі живлення.
2. Індикатор двигуна почне рівномірно блимати, і у вас буде 3 хвилини для створення пари.
3. Для створення пари натисніть та утримуйте дві верхні кнопки дистанційного керування й зачекайте, поки не побачите один довгий спалах — це сигнал про те, що з'єднання відбулося. Перевірити з'єднання ви можете, натиснувши кнопки на пульті.

Електродвигун усе ще перебуває в режимі створення пари, тому ви можете з'єднати з ним інший пульт дистанційного керування.



Після створення пари з першим пультом дистанційного керування зачекайте, поки індикатор двигуна блимне 5 разів (5 секунд), перш ніж почати з'єднання з іншим пультом.

Якщо ви використовуєте більше одного пульта дистанційного керування, зачекайте 5 секунд для використання іншого пульта.

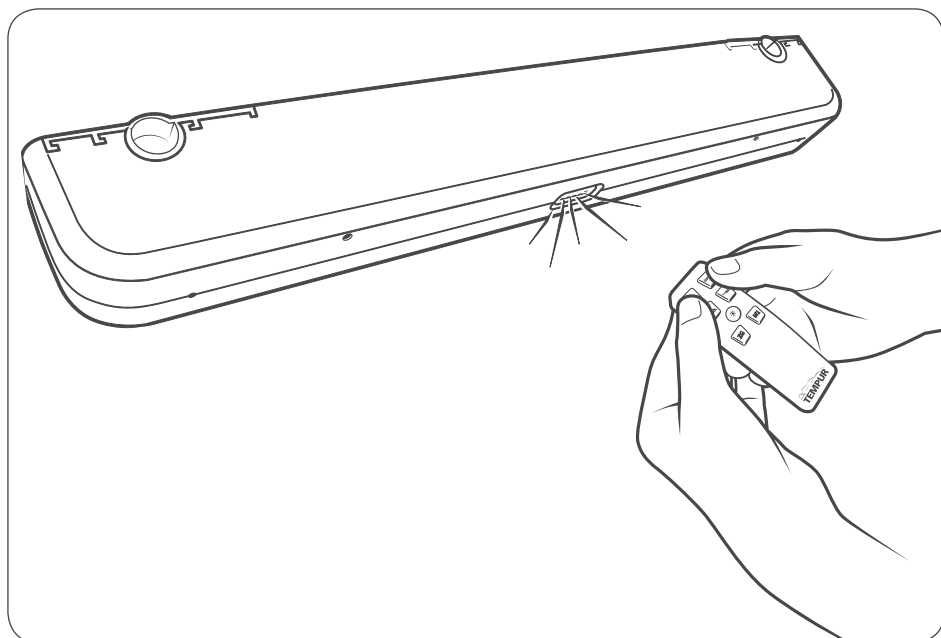

З'єднання двох електродвигунів з одним пультом дистанційного керування

1. Вставте кабелі двигунів до розеток мережі живлення.
2. Індикатори двигунів почнуть рівномірно блимати, і у вас буде 3 хвилини для створення пари.
3. Для створення пари натисніть та утримуйте дві верхні кнопки дистанційного керування й зачекайте, поки не побачите один довгий спалах індикатора двигуна — це сигнал про те, що з'єднання відбулося. Перевірити з'єднання ви можете, натиснувши кнопки на пульті.
4. Перевірте, чи працює механіка одночасно, натиснувши кнопки пульта дистанційного керування.

З'єднання двох електродвигунів із двома пультами дистанційного керування

1. Уставте кабель першого двигуна в розетку мережі живлення та дотримуйтеся послідовності дій, зазначеної в розділі «З'єднання одного електродвигуна з одним пультом дистанційного керування».
2. Після створення пари першого двигуна з пультом дистанційного керування вставте кабель другого двигуна в розетку мережі живлення, візьміть другий пульт дистанційного керування, а потім дотримуйтеся послідовності дій, зазначеної в розділі «З'єднання одного електродвигуна з одним пультом дистанційного керування».

Початок створення іншої пари

Щоб розпочати створення іншої пари, від'єднайте кабель двигуна від розетки мережі живлення та зачекайте 1 хвилину, а потім знову під'єднайте кабель до мережі. Тепер ви готові до режиму створення пари.

Щоб зробити це швидше, натисніть на пульті дистанційного керування кнопку підсвічування двигуна, а коли світильник запрацює — витягніть кабель двигуна з розетки мережі живлення. Зачекайте, поки світильник двигуна не згасне. Потім знову під'єднайте кабель двигуна до розетки — і ви готові до створення пари.

Функції пульта дистанційного керування рівня Premium

Увімкнення/вимкнення світильника під ліжком

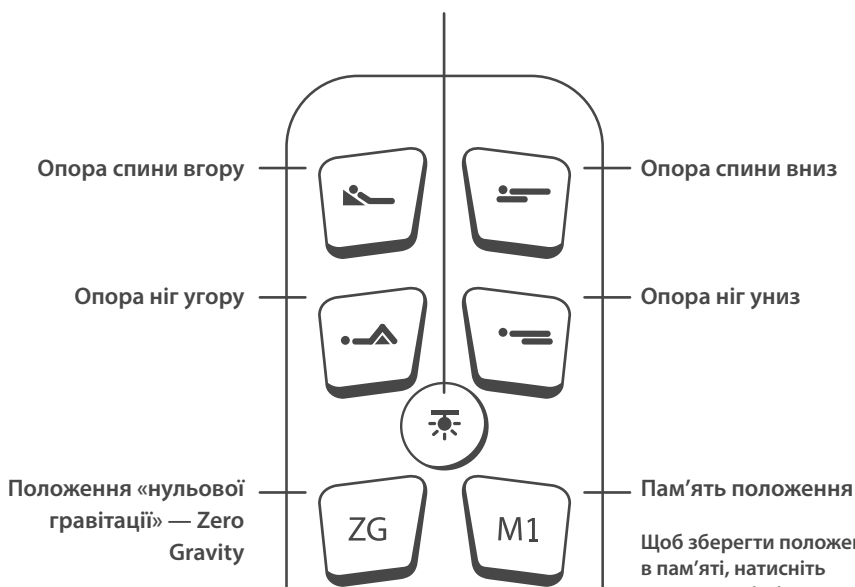

Щоб скористатися функцією Zero Gravity, просто натисніть кнопку один раз, і ліжко переміститься в це положення. Утримувати кнопку не треба.

Щоб зберегти положення в пам'яті, натисніть кнопку пам'яті на пульті дистанційного керування на 10 секунд. Тепер поточне положення збережено у двигуні. Щоб скористатися цією функцією, просто натисніть кнопку один раз, і ліжко переміститься в збережене вами положення. Не утримуйте кнопку натиснутою, її треба натиснути лише один раз, щоб ліжко перейшло в це положення. Якщо ви бажаєте зберегти в пам'яті нове положення, просто ще раз збережіть положення в пам'яті.

TEMPUR®

Укладання матраца

Укладати матрац у належне положення треба удвох. Орієнтуйтеся на емблему TEMPUR®, яку розташуйте в передньому лівому куті ліжка.

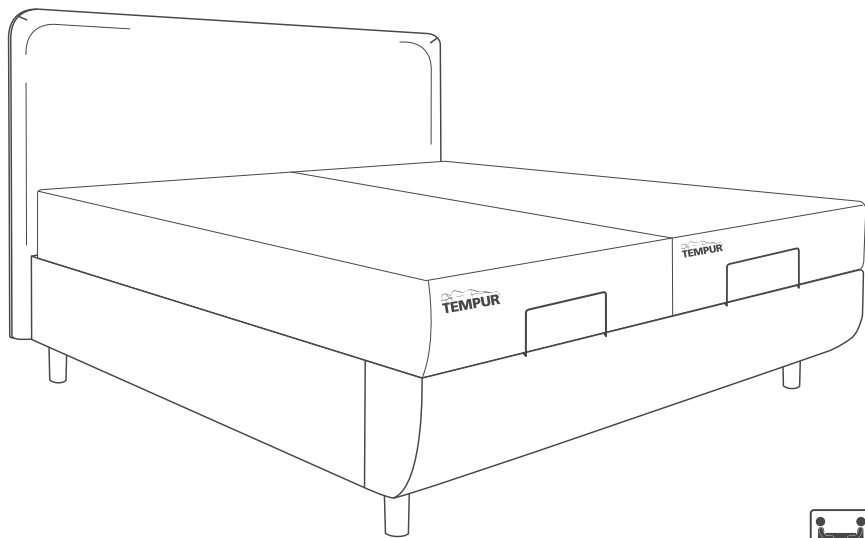
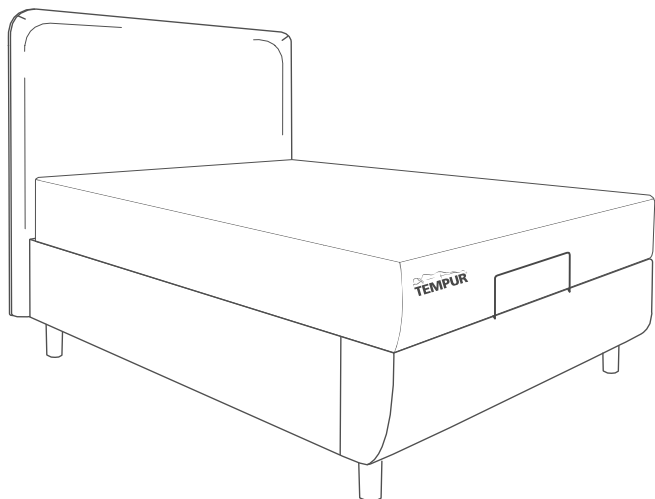

Опускання в надзвичайній ситуації

Опускання в надзвичайній ситуації означає опускання ліжка, коли відбувся збій у мережі живлення й коли воно має повернутися в горизонтальне положення.

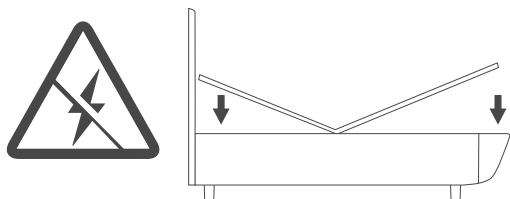

1. Від'єднайте електродвигун від мережі живлення.
2. Зніміть амортизаційні планки посередині двигуна на боці ніг і голови. Зніміть амортизаційні планки з рами ліжка, витягнувши їх зовні.

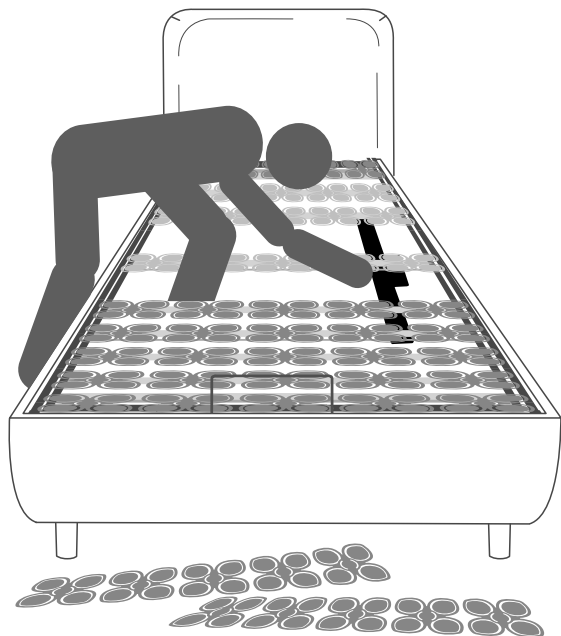

3. Візьміть шестигранний ключ на боці двигуна; для цього скористайтесь будь-яким підручним засобом, який маєте вдома, наприклад олівцем, щоб виштовхнути ключ назовні.

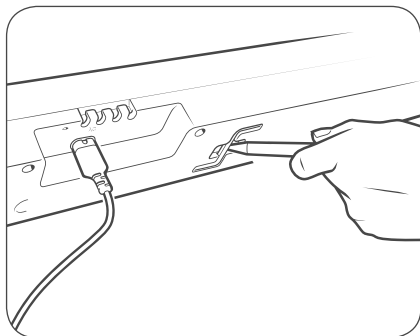

Для опускання не застосовуйте електричну викрутку, а скористайтесь шестигранним ключем, що входить до комплекту двигуна.

4. Під двигуном, на боці ніг і голови, є два отвори для механічного опускання.
5. Уставте шестигранний ключ в отвір на одному краї.
6. На боці голови обертайте шестигранний ключ проти годинникової стрілки, а на боці ніг — за годинниковою стрілкою.

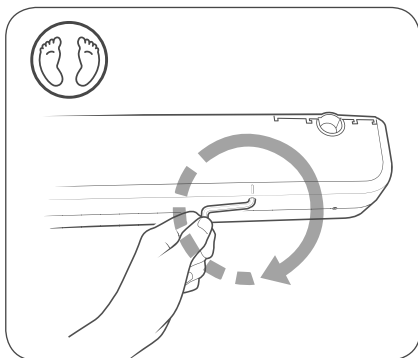
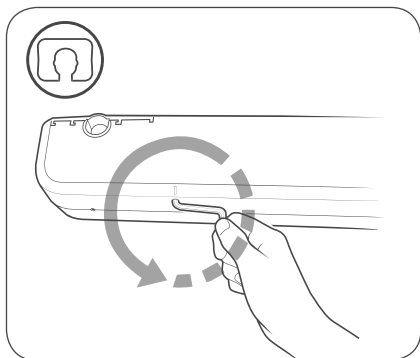

Важливо обертати шестигранний ключ у правильному напрямку. Обертання ключа в неправильному напрямку може призвести до пошкодження шестигранного гнізда, що унеможливить механічне опускання в надзвичайній ситуації.

7. Установіть на місце в раму амортизаційні планки.