

TEMPUR ARC™ Bed range

MONTÁŽNY NÁVOD

Obsah

TEMPUR ARC™ Montážny návod pre vonkajšie rámy	4
Produktové výnimky: Čelo postele Luxury	8
TEMPUR ARC™ Montážny návod pre rám (rámy)	
TEMPUR ARC™ Montážny návod pre statický latkový vnútorný rám (rámy)	14
TEMPUR ARC™ Montážny návod pre statický lamelový vnútorný rám (rámy)	23
TEMPUR ARC™ Montážny návod pre nastaviteľný latkový rám (rámy)	32
TEMPUR ARC™ Montážny návod pre nastaviteľný lamelový rám (rámy)	48

Vitajte!

Ďakujeme, že ste si zvolili produkt TEMPUR®.

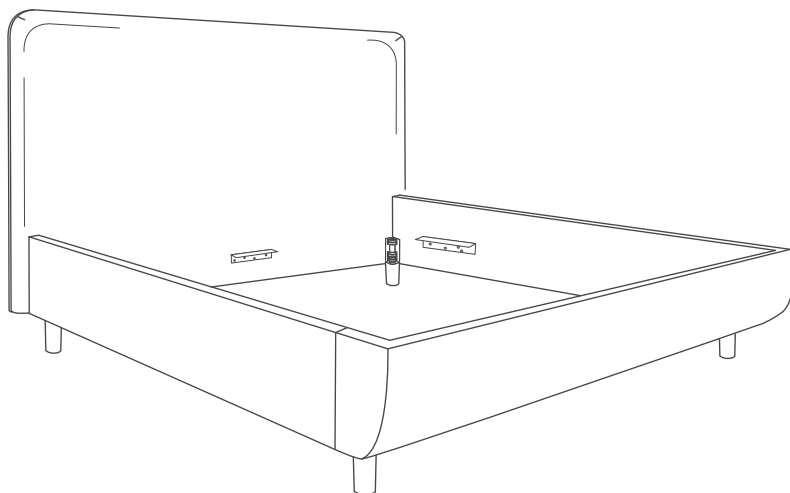

TEMPUR ARC™ Bed range

Montážny návod pre vonkajšie rámy

Vitajte u vášho montážneho návodu!

Tu nájdete postele TEMPUR ARC™, vonkajšie rámy čela postele. Bez ohľadu na vašu voľbu čela postele, veľkosti postele alebo typu postele je montáž vonkajších rámov vo všetkých prípadoch rovnaká.

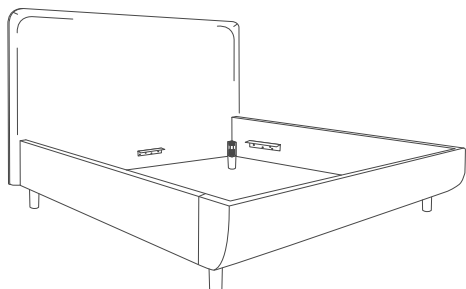

TEMPUR® FORM

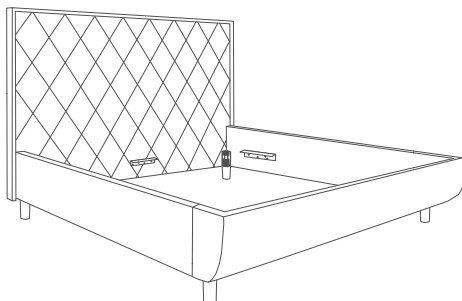

TEMPUR® QUILTED

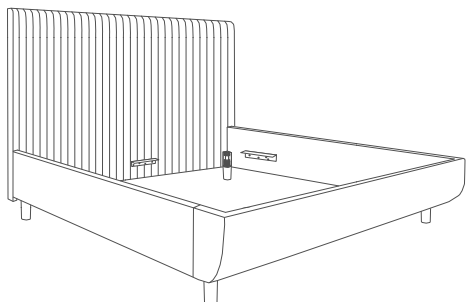

TEMPUR® VERTICAL

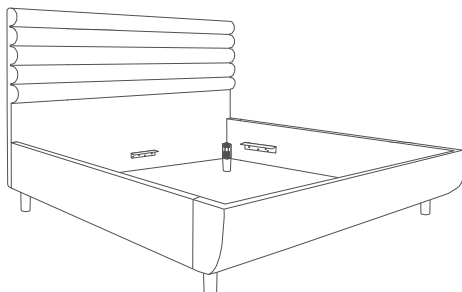

TEMPUR® VECTRA

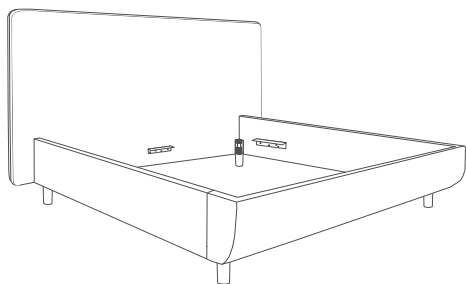

TEMPUR® SENSORY

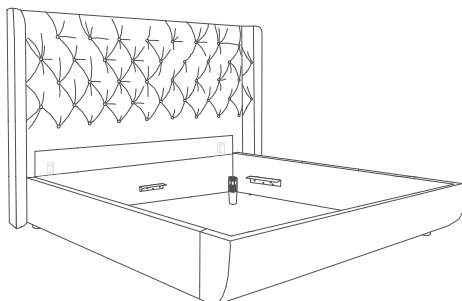

TEMPUR® LUXURY



UPOZORNENIE

Pre úspešnú a bezpečnú inštaláciu posteľového systému a pre minimalizáciu rizika úrazov a poškodenia produktu je nutné striktné dodržiavať montážne pokyny.



Produkt montujte minimálne v počte dvoch osôb.



Obaly otvárajte opatrne, aby nedošlo k poškodeniu produktu ani jeho častí. Obaly zlikvidujte bezpečným a čo najudržateľnejším spôsobom, aký je vo vašej oblasti možný.

Zoznam komponentov

Skontrolujte všetky komponenty. Všetky nástroje a pomôcky potrebné pre montáž produktu sú dodávané spolu s produktom.

1 x čelo postele

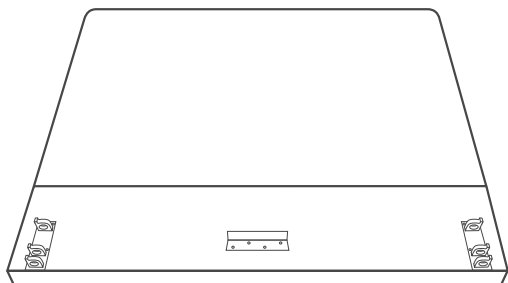

2 x bočný panel

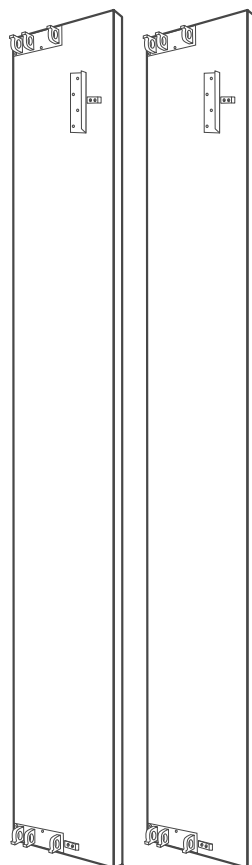

1 x panel nožného konca

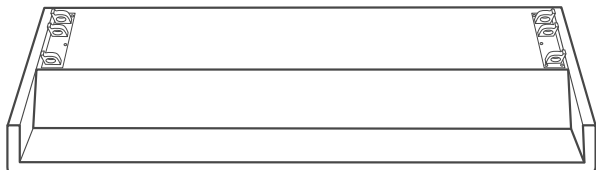

4 x kužel; 4 x súčiastka nôh; 4 x plstená podložka

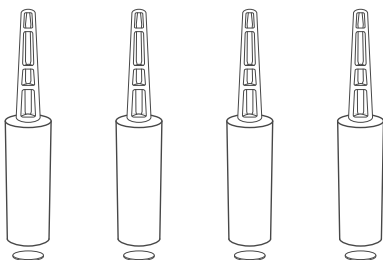

Produktové výnimky: Čelo postele Luxury

V prípade, že máte čelo postele TEMPUR® LUXURY, je dodaný prídavný komponent, doplnkový panel čela postele.

TEMPUR® LUXURY bude stáť na podlahe. Prídavný panel je pripojený k čelu postele počas výroby.

Pohybuje sa v koľajničkách smerom hore a dole do správnej polohy v súlade s výškou nôh.

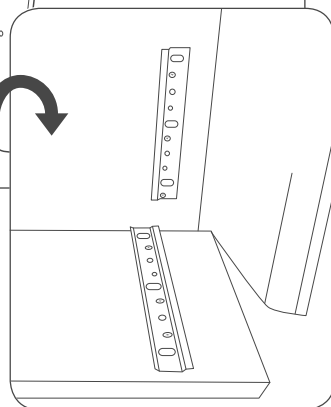
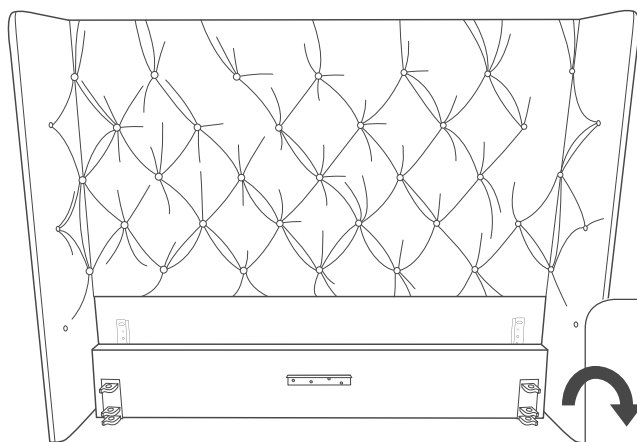

Kroky montáže

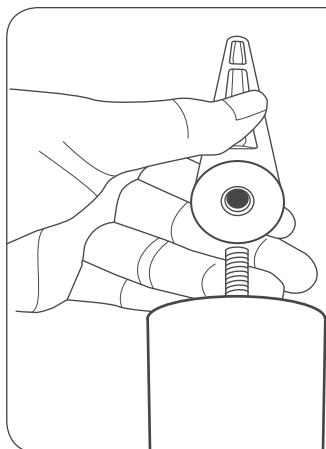

1. Pripojenie kužeľov k nohám

Pripojte kužele k súčiastkam nôh. Naskrutkujte nohy do kužeľov. Uistite sa, že sú pevne pripevnené.

2. Postupujte podľa obrázkov na rohových spojkách

Postupujte podľa obrázkov hlavy a nôh na rohových spojkách. Musíte spojiť rohy s príslušnými obrázkami, ktoré sa na nich nachádzajú, obrázky hlavy k sebe a obrázky nôh k sebe. Postupujte podľa obrázkov; musia byť zvisle, ako je to zobrazené na nákresoch.

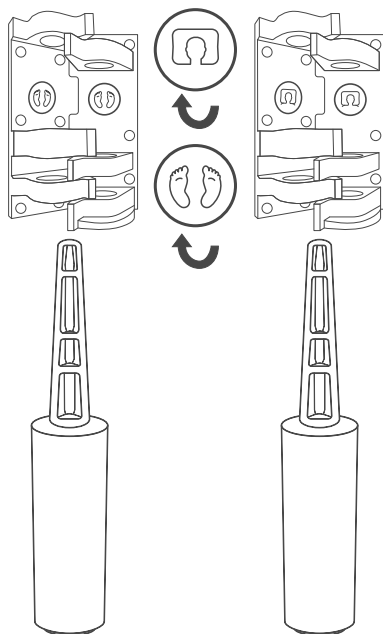
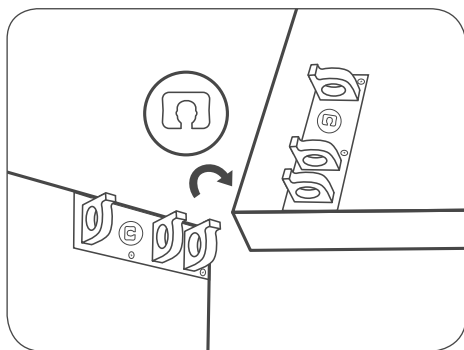

3. Usporiadanie súčiastok postele

Umiestnite všetky diely vonkajšieho rámu na podlahu, spojky otočené smerom nahor.

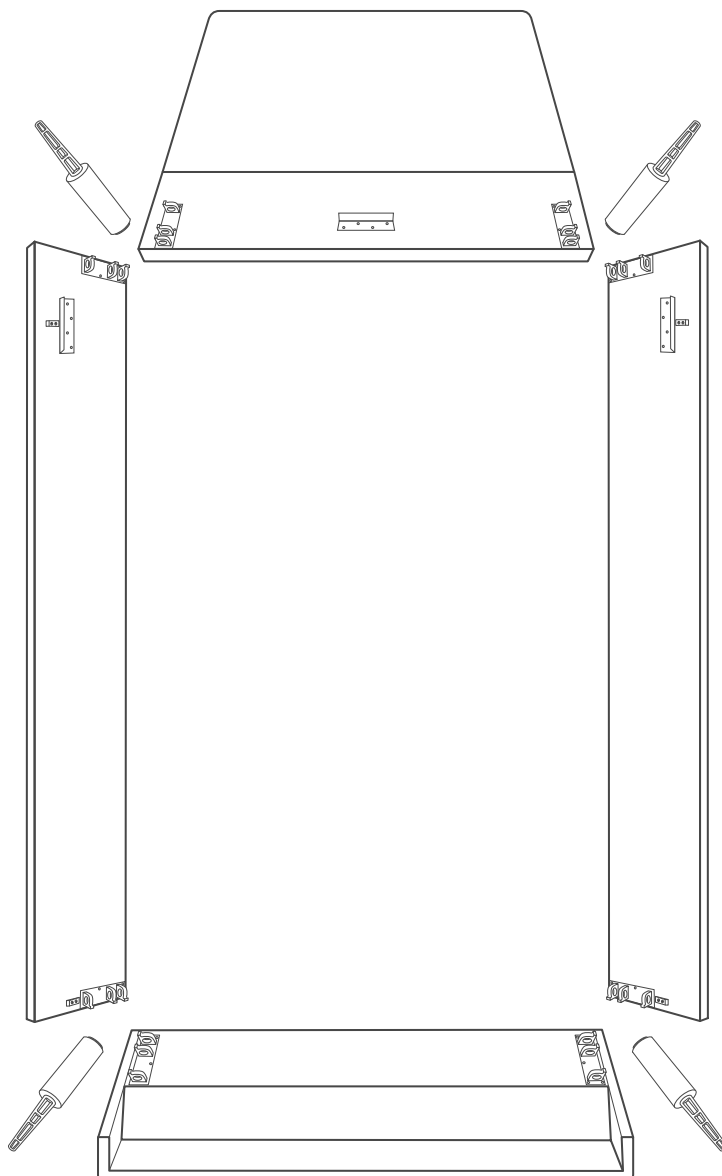

4. Pripojenie jedného bočného panelu k čelu postele

Umístňte jeden bočný panel do rohovej spojky čela postele.

Pripevnite panel umiestnením jednej nohy do rohovej spojky. Nohu zatlačte, nie je potrebné ňou otáčať. Ak bude následne rám postele zdvihnutý do svojej zvislej polohy, budú nohy pevne pripevnené.



UPOZORNENIE

Budte opatrní, aby ste si neprivreli prsty medzi rohové spojky a ani medzi kužel nohy a rohová spojku pri pripájaní nohy.



5. Pripojenie druhého bočného panelu k čelu postele

Pripojte druhý bočný panel k rohovej spojke čela postele a pripevnite ho pomocou ďalšej nohy.

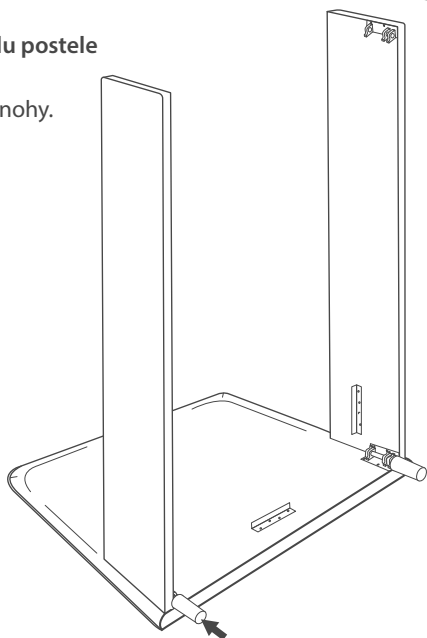

6. Otočenie postele do horizontálnej polohy

Jedna osoba stojí na jednej strane rámu postele na čelnom konci a druhá na protiaľhlej strane. Držte jednou rukou čelo postele a druhou rukou bočný panel, dodržiavajte polohy rúk v súlade so šípkami na nákrese. Otočte posteľ do jej horizontálnej polohy. Pokiaľ je v miestnosti málo miesta, môžete počas otáčania rámu zdvihnúť čelný koniec, tým spôsobom ušetríte priestor.

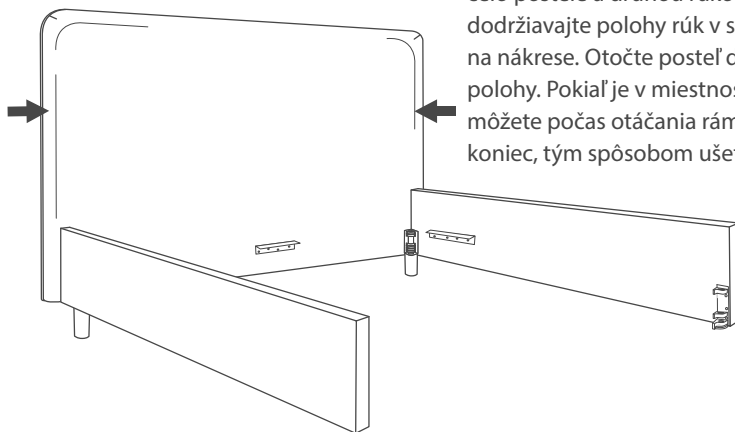

7. Pripojenie čelného konca panelu

Jedna osoba stojí pri jednom rohu nožného konca a druhá osoba stojí pri protiaľhlom rohu, ako je to vyznačené šípkami na nákrese. Pripojte nožný koniec pomocou pripojenia oboch rohov nožného konca panelu k rohovým spojкам bočného panelu. Aby vám to šlo ľahko, robte to súčasne a v rovnakom tempe.

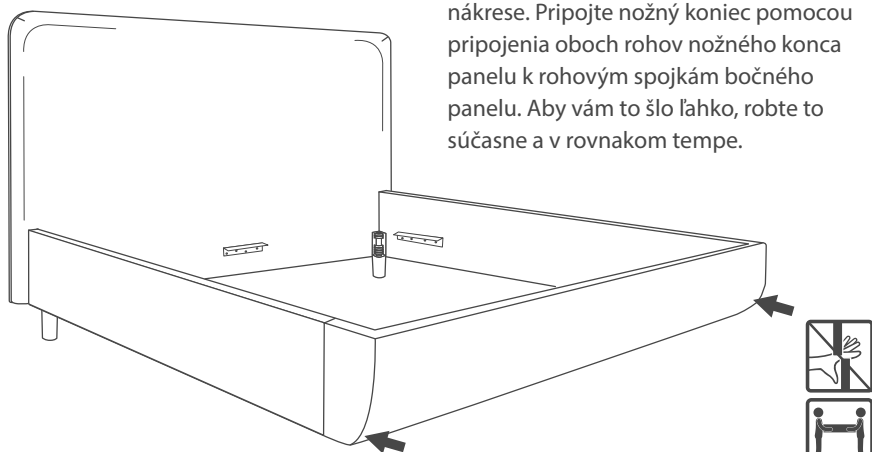

8. Pripevnenie nožného konca pomocou nôh

Jedna osoba stojí pri jednom rohu nožného konca a druhá osoba stojí pri protilaľlom rohu, ako je to vyznačené šípkami na nákrese. Pripevnite nožný koniec umiestnením nôh na každú rohovú spojku a ich zatlačením. Nie je potrebné nohami otáčať, hmotnosť konštrukcie postele zafixuje nohy do ich konečnej polohy. Aby ste sa uistili, že nohy sú pevne pripevnené, môžete posteľ mierne zdvihnúť na jej predných a zadných rohoch o nie viac než 10 cm a nechať ju spadnúť na podlahu jej vlastnou váhou.



UPOZORNENIE

Počas inštalácie majte nohy v bezpečnej vzdialenosti od rámu postele.

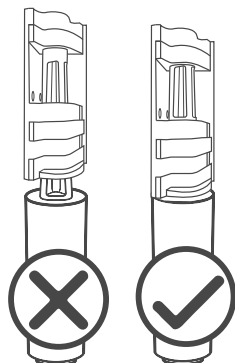
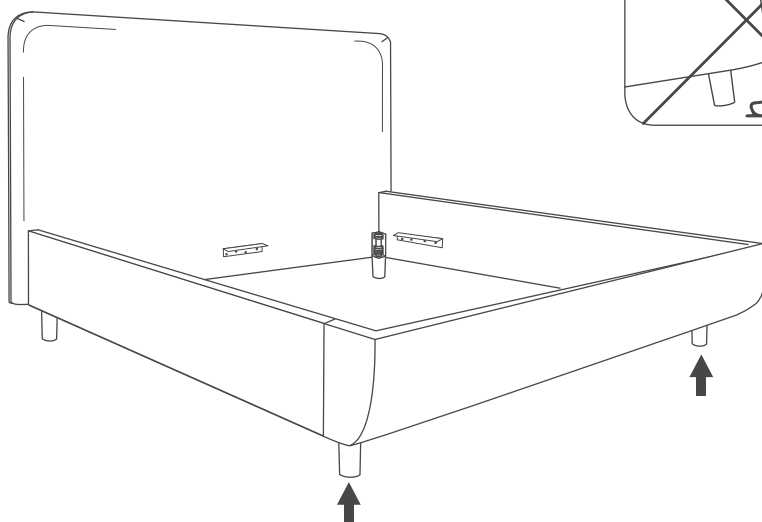
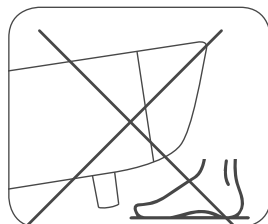

UPOZORNENIE

Uistite sa, že kužeľ nohy je úplne vnútri rohovej spojky.

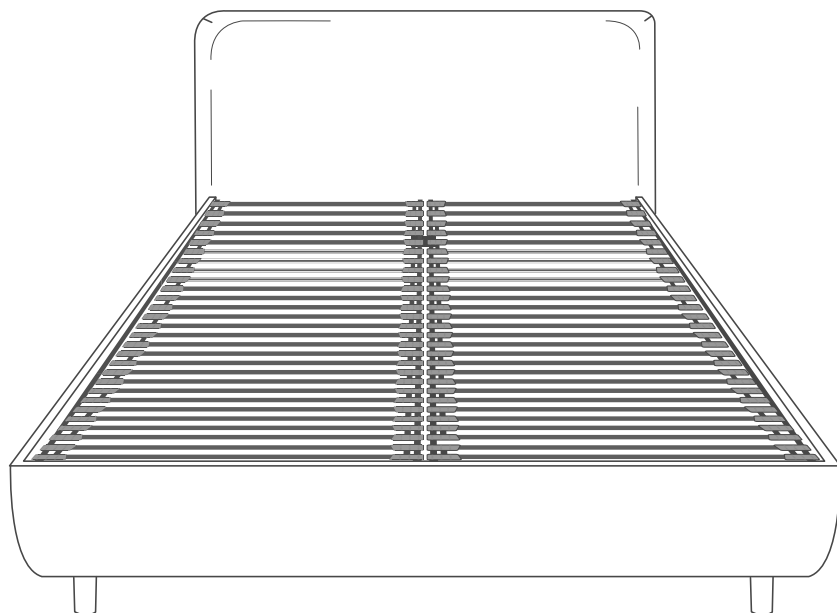

TEMPUR ARC™ Static Slatted

Montážny návod pre statický latkový vnútorný rám (rámy)



UPOZORNENIE

Pre úspešnú a bezpečnú inštaláciu posteľového systému a pre minimalizáciu rizika úrazov a poškodenia produktu je nutné striktné dodržiavať montážne pokyny.



Produkt montujte minimálne v počte dvoch osôb.



Obaly otvárajte opatrne, aby nedošlo k poškodeniu produktu ani jeho častí. Obaly zlikvidujte bezpečným a čo najudržateľnejším spôsobom, aký je vo vašej oblasti možný.

Komponent (-y)

Dostali ste 1 vnútorný rám, pokiaľ je veľkosť vašej postele 90 x 200; 100 x 200; 140 x 200 cm.
Dostali ste 2 vnútorné rámy, pokiaľ je veľkosť vašej postele 150 x 200; 160 x 200; 180 x 200 cm.
Zohľadňujte smer rámu, na čelnom konci, kde má byť umiestnená hlava, sa nachádzajú na lištách tenké prúžky.

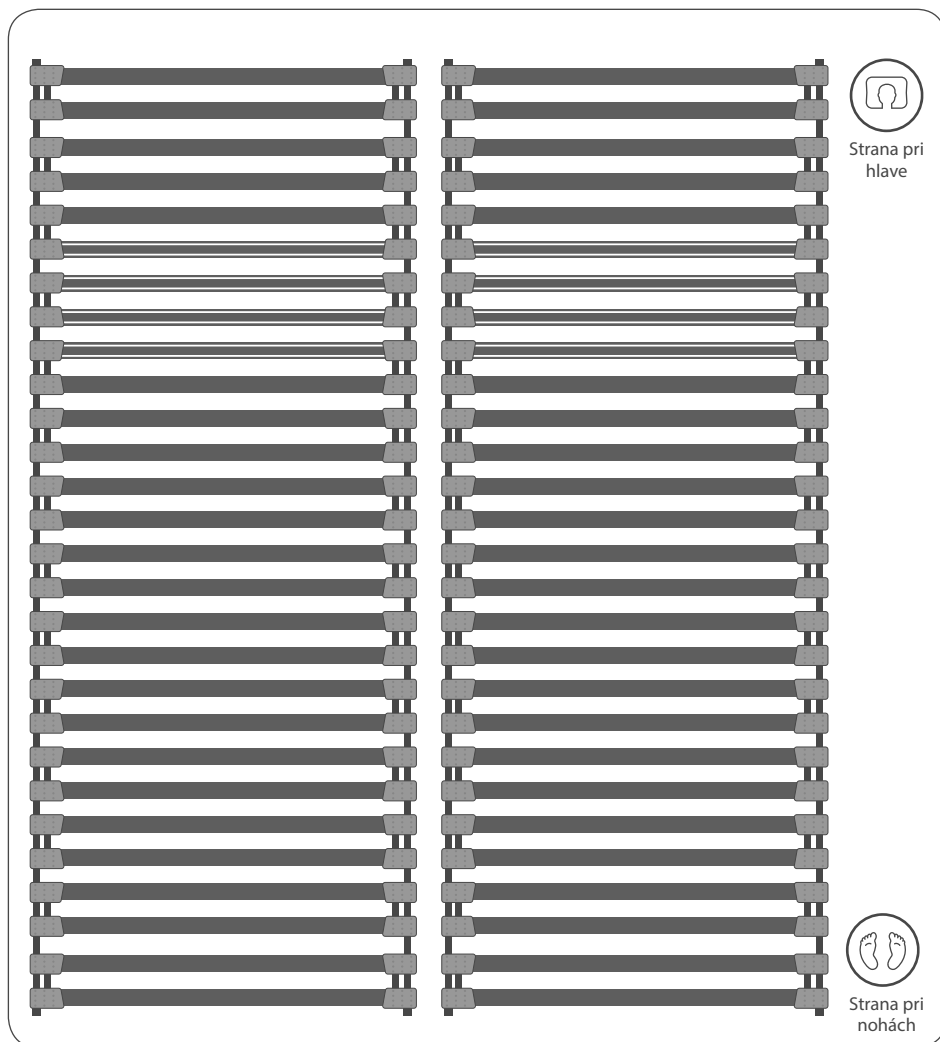

Odstránenie prepravných držiakov

Z koncov pre hlavu a nohy odstráňte 4 kusy bielych plastových držiakov.

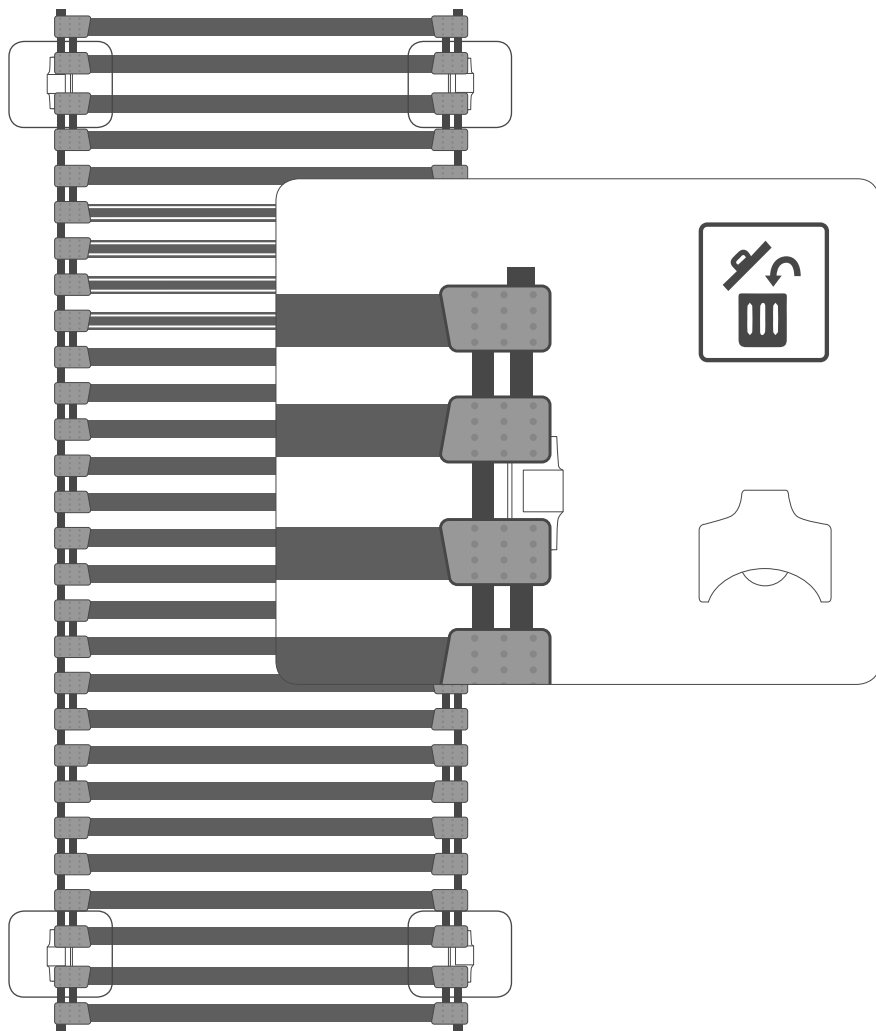

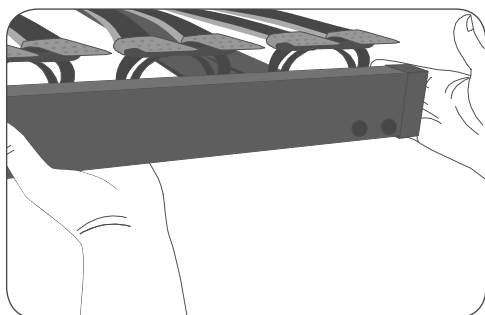

UPOZORNENIE

Rám postele zdvíhajte a prenášajte v dvoch ľuďoch tak, že ho podržíte zo spodnej časti podperných rámov.

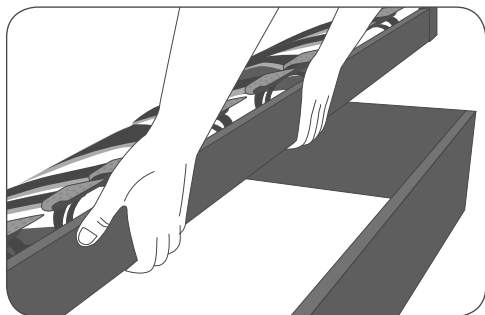

VAROVANIE

Pri montovaní rámu (rámov) buďte opatrní, aby ste si neprivili prsty medzi vonkajší a vnútorný rám.



UPOZORNENIE

Dávajte pozor, aby ste nedržali rám iba za strednú časť líc, pretože tie sa môžu odtrhnúť alebo poškodiť.

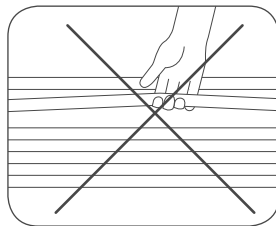
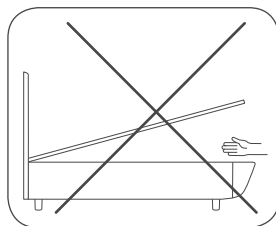

Umiestnenie jedného statického latkového vnútorného rámu

Zdvihnite rám horizontálne v dvoch ľudoch, obaja držte rám na pozdĺžnych protiahlých stranách za spodný podperný rám. Zdvihnite čelný koniec rámu na kovový podperný uholník čela postele. Ak je čelný koniec rámu na mieste, už viac nie je ťažký a vy môžete položiť ruky na vrch rámu, na lišty. Položte pomaly a opatrne druhý koniec rámu na nožný koniec.

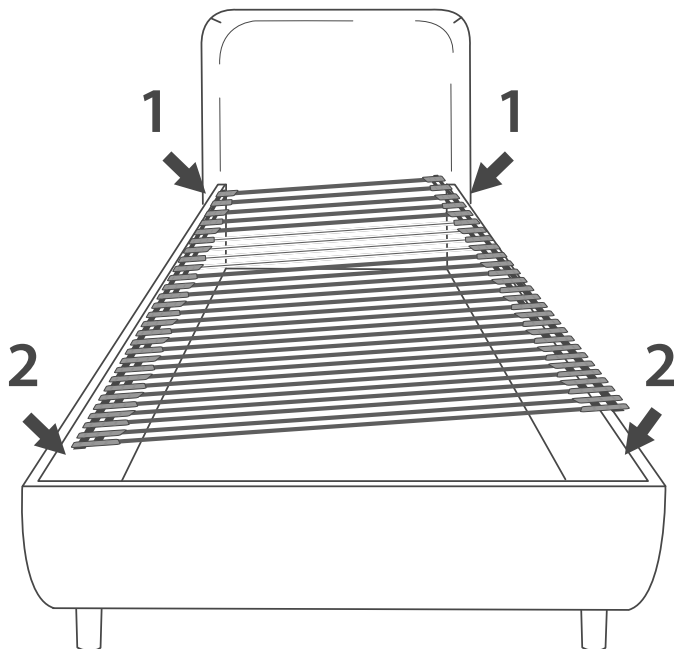

Umiestnenie dvoch statických latkových vnútorných rámov

Vezmite jeden rám v dvoch ľuďoch a otočte ho nabok. Jedna osoba zdvihne rám zo strany čelného konca a druhá zo strany nožného konca. Držte rám z dlhšej strany podperného rámu. Umiestnite rám tak, aby boky (vnútorná strana otočená smerom dole) boli vnútri vonkajšieho rámu. Namontujte čelný koniec rámu najprv na kovový uholník čela postele a potom nožný koniec rámu na nožný koniec postele. Zdvihnite ruky na vrch rámu a držte ho za lišty. Pomaly a opatrne spúšťajte rám smerom nabok do horizontálnej polohy.

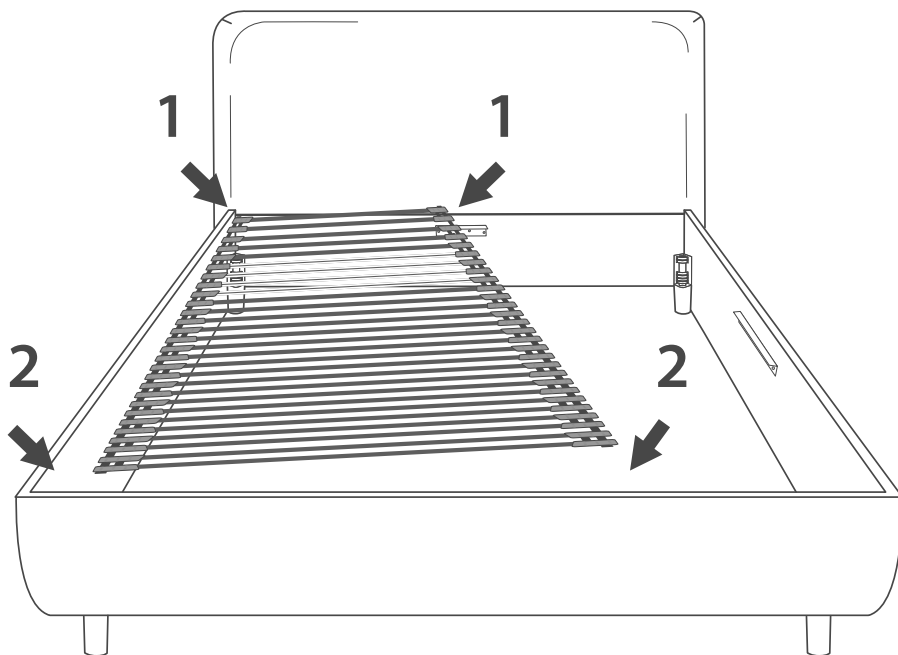

Druhý rám namontujte rovnakým spôsobom.

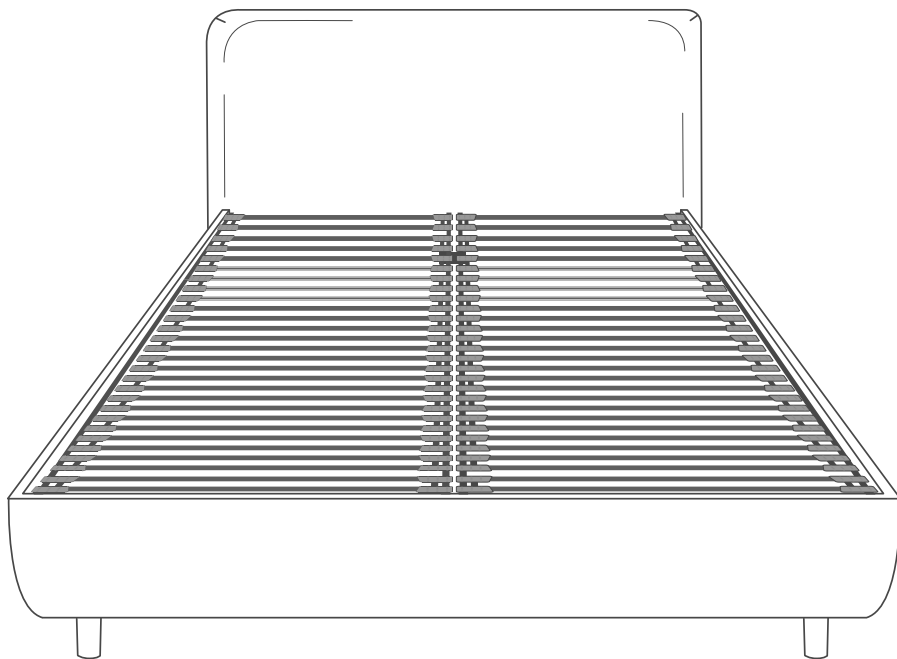

Umiestnenie matraca

Umiestnite v dvoch ľuďoch matrac na miesto. Nájdite označenie TEMPUR®, ktoré by sa malo nachádzať v prednom ľavom rohu postele.



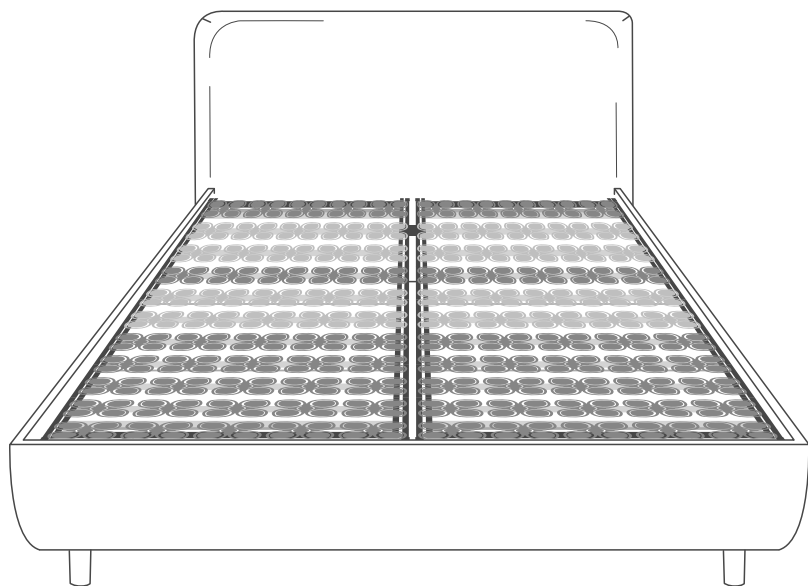
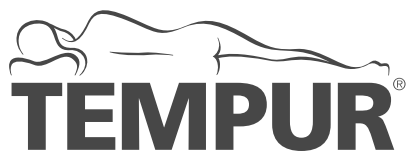

TEMPUR ARC™ Static Disc

Montážny návod pre statický lamelový vnútorný rám (rámy)



UPOZORNENIE

Pre úspešnú a bezpečnú inštaláciu posteľového systému a pre minimalizáciu rizika úrazov a poškodenia produktu je nutné striktné dodržiavať montážne pokyny.



Produkt montujte minimálne v počte dvoch osôb.



Obaly otvárajte opatrne, aby nedošlo k poškodeniu produktu ani jeho častí. Obaly zlikvidujte bezpečným a čo najudržateľnejším spôsobom, aký je vo vašej oblasti možný.

Komponent (-y)

Dostali ste 1 vnútorný rám, pokiaľ je veľkosť vašej postele 90 x 200 cm; 90 x 210 cm; 100 x 200 cm; 100 x 210 cm; 140 x 200 cm alebo 140 x 210 cm.

Dostali ste 2 vnútorné rámy, pokiaľ je veľkosť vašej postele 150 x 200 cm; 150 x 210 cm; 160 x 200 cm; 160 x 210 cm; 180 x 200 cm alebo 180 x 210 cm.

Zohľadňujte smer rámu; na čelnom konci, kde má byť umiestnená hlava, sa nachádzajú svetlosivé lamely.

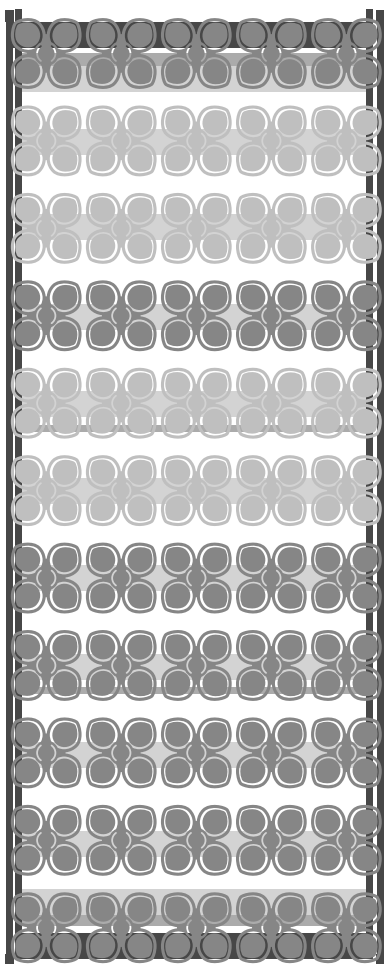
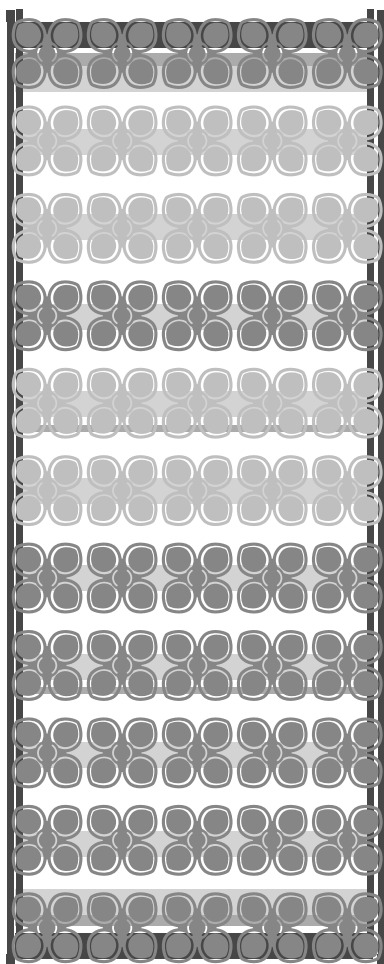

Strana pri
hlave



Strana pri
nohách

Odstránenie prepravných držiakov

Z čelných a nožných koncov odstráňte 4 kusy bielych plastových držiakov odrezaním.

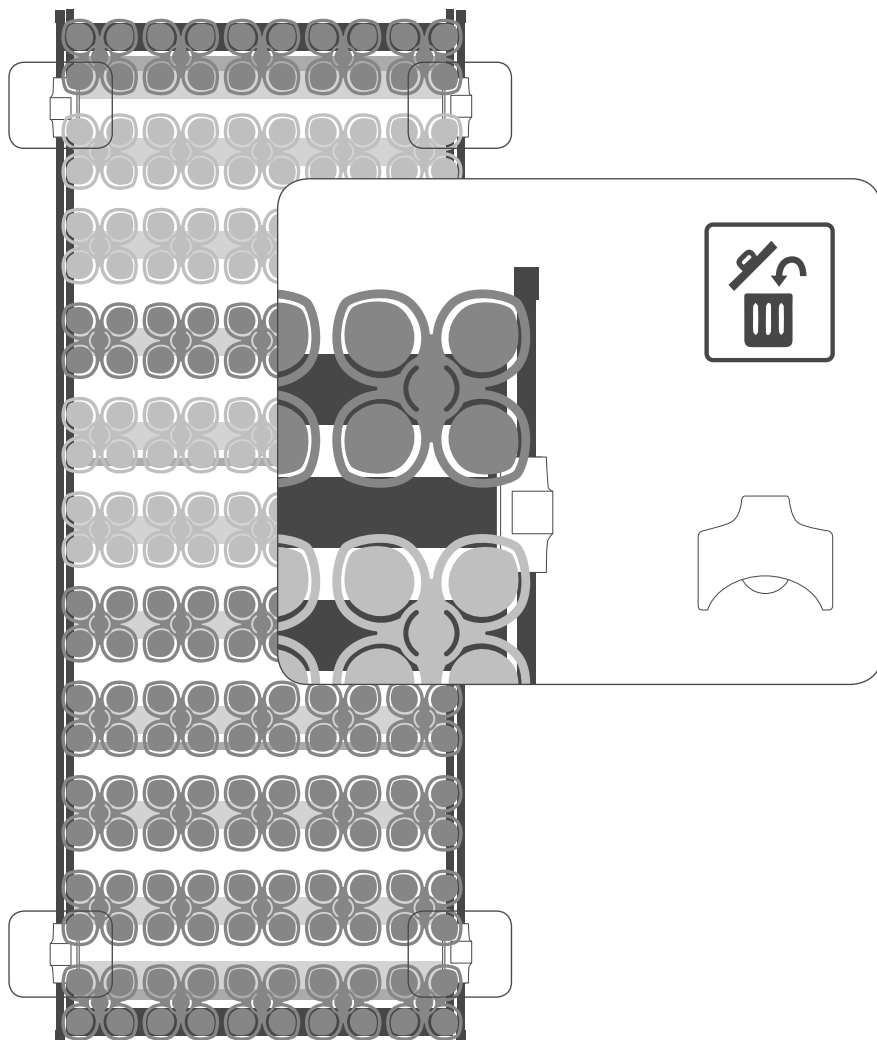

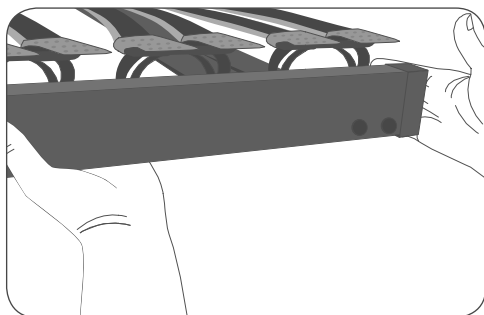

UPOZORNENIE

Rám postele zdvíhajte a prenášajte v dvoch ľuďoch tak, že ho podržíte zo spodnej časti podperných rámov.

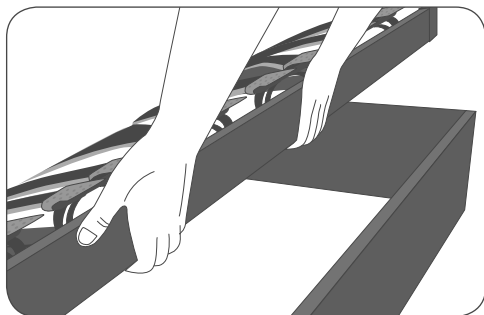

VAROVANIE

Pri montovaní rámu (rámov) buďte opatrní, aby ste si neprivilreli prsty medzi vonkajší a vnútorný rám.

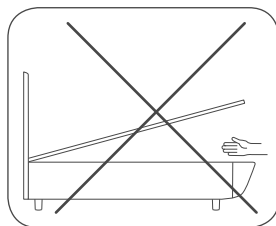

UPOZORNENIE

Dávajte pozor, aby ste nedržali rám iba za strednú časť líšt alebo lamiel, pretože tie sa môžu odtrhnúť alebo poškodiť.

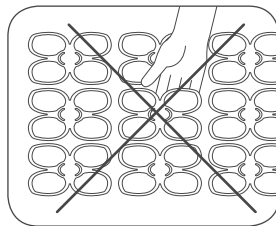

Umiestnenie jedného statického lamelového vnútorného rámu

Zdvihnite rám horizontálne v dvoch ľudoch, obaja drzte rám na pozdĺžnych protiahlých stranách za spodný podperný rám. Zdvihnite čelný koniec rámu na kovový podperný uholník čela postele. Ak je čelný koniec rámu na mieste, už viac nie je ťažký a Vy môžete položiť ruky na vrch rámu, medzi lamely a na lišty. Vyhnite sa uchopeniu za lamely, pretože môžu vypadnúť alebo sa poškodiť. Položte pomaly a opatrne druhý koniec rámu na nožný koniec.

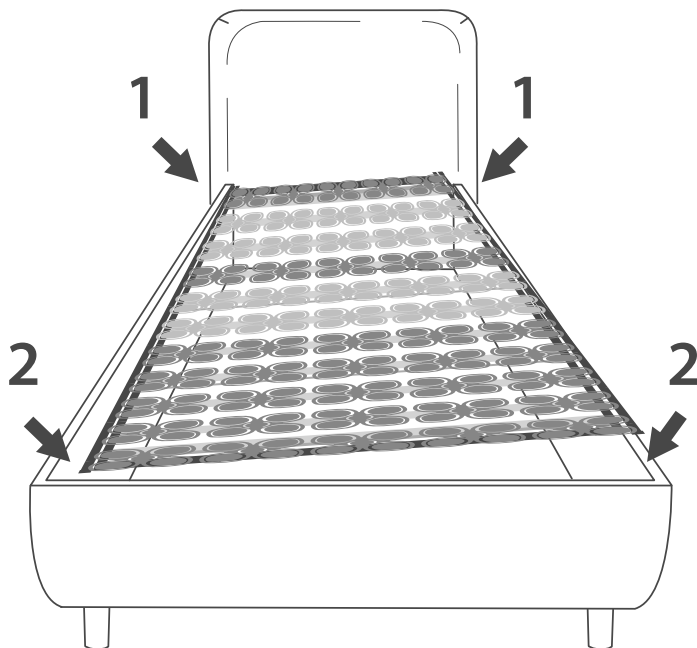

Umiestnenie dvoch statických lamelových vnútorných rámov

Veźmite jeden rám v dvoch ľuďoch a otočte ho nabok. Jedna osoba zdvihne rám z čelného konca a druhá z nožného konca. Držte rám z dlhšej strany podperného rámu. Umiestnite rám tak, aby boky (vnútorná strana otočená smerom dole) boli vnútri vonkajšieho rámu. Namontujte čelný koniec rámu najprv na kovový uholník čela postele a potom nožný koniec rámu na nožný koniec postele. Zdvihnite ruky na vrch rámu a držte ho za lišty medzi lamelami. Vyhnite sa držaniu iba za lamely, pretože môžu vypadnúť alebo sa poškodiť. Pomaly spúšťajte rám smerom nabok do horizontálnej polohy, zároveň musíte v tomto momente zdvihnúť čelný koniec tak, aby sa lamely nezlomili.

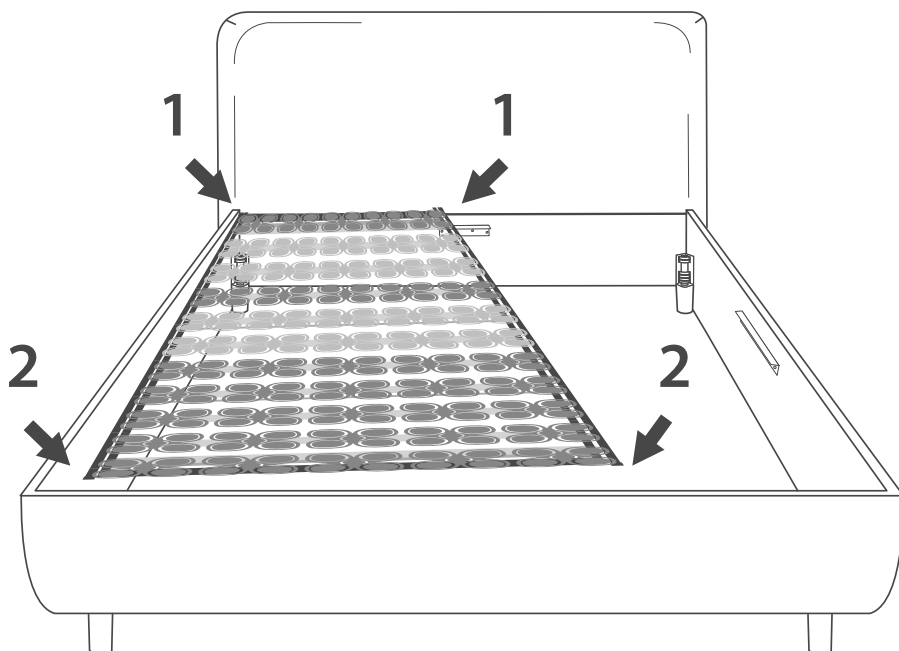

Druhý rám namontujte rovnakým spôsobom.

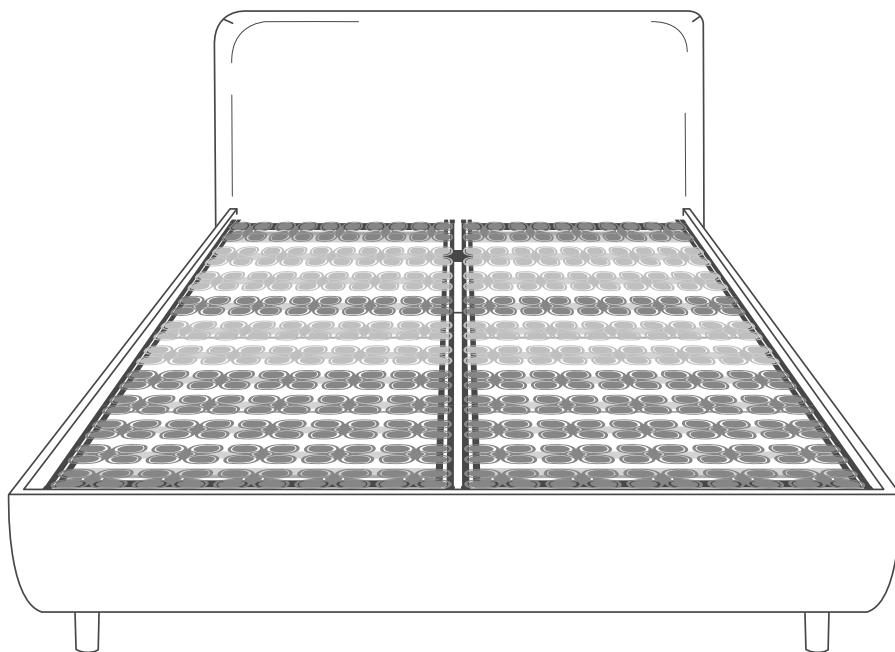

Umiestnenie matraca

Umiestnite v dvoch ľuďoch matrac na miesto. Nájdite označenie TEMPUR®, ktoré by sa malo nachádzať v prednom ľavom rohu postele.

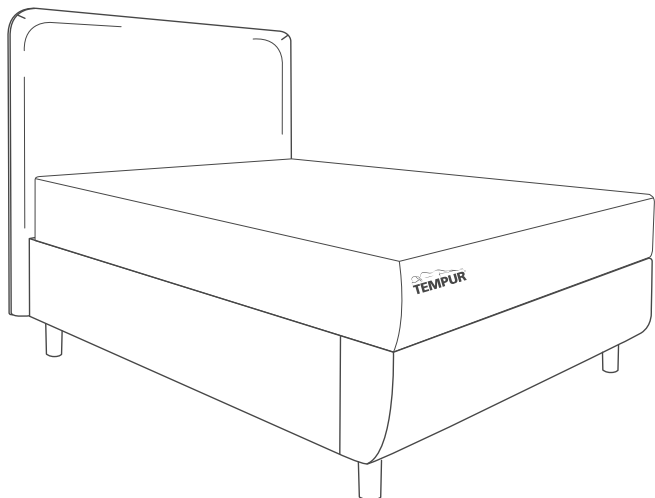

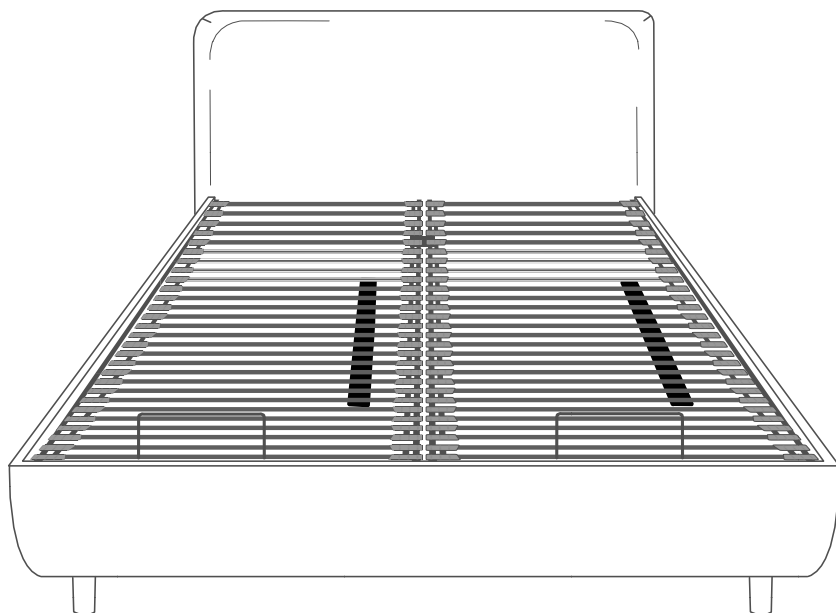

TEMPUR ARC™ Adjustable Slatted

Montážny návod pre nastaviteľný latkový rám (rámy)



UPOZORNENIE

Pre úspešnú a bezpečnú inštaláciu posteľového systému a pre minimalizáciu rizika úrazov a poškodenia produktu je nutné striktné dodržiavať montážne pokyny.



Produkt montujte minimálne v počte dvoch osôb.



Obaly otvárajte opatrne, aby nedošlo k poškodeniu produktu ani jeho častí. Obaly zlikvidujte bezpečným a čo najudržateľnejším spôsobom, aký je vo vašej oblasti možný.

Komponenty

Zohľadňujte smer rámu, na čelnom konci, kde má byť umiestnená hlava, sa nachádzajú na lištách tenké pružky.

Dostali ste 1 vnútorný rám,
pokiaľ je veľkosť vašej postele
90 x 200; 100 x 200; 140 x 200 cm.

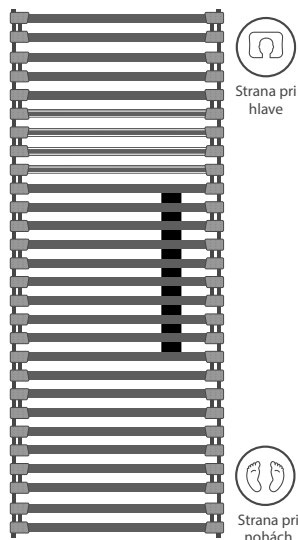

1 x Diaľkové ovládanie vstupu

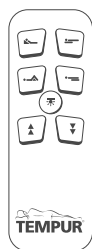

1 x kábel



1 x Tyč na matrac



Dostali ste 2 vnútorné rámy,
pokiaľ je veľkosť Vašej postele
150 x 200; 160 x 200; 180 x 200 cm.

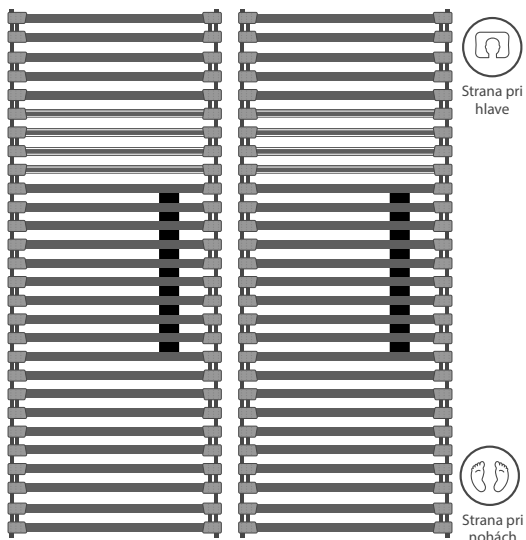

2 x Diaľkové ovládanie vstupu

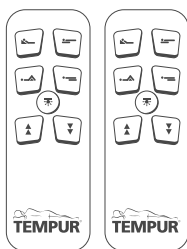

2 x kábel



2 x Tyč na matrac



Odstránenie konštrukčných pásov

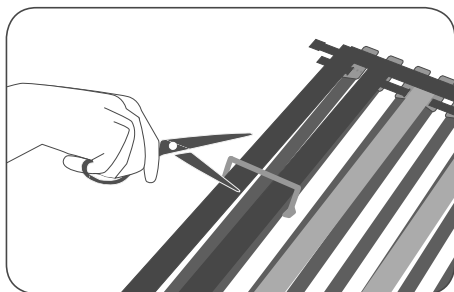

Z oboch strán rámu odstráňte konštrukčné pásy pomocou odrezania.

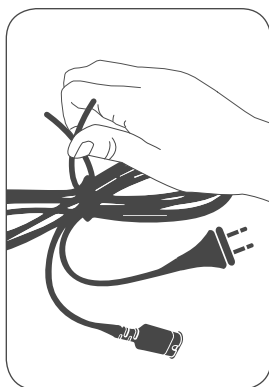
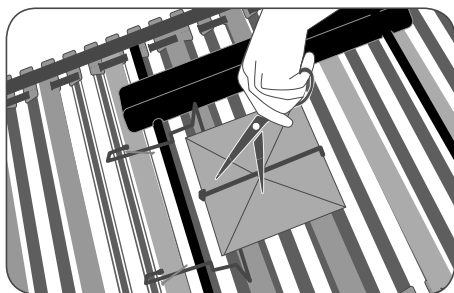

Z kábla odstráňte sťahovaciu pásku.

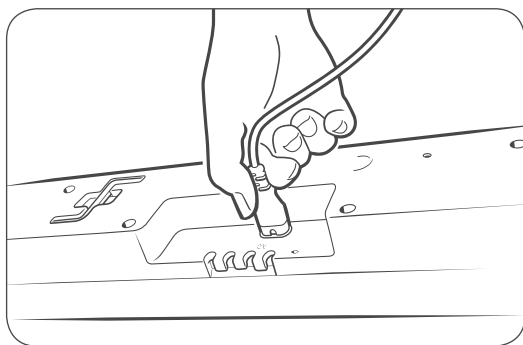

Pripojte koniec napájacieho kábla do otvoru napájania motora

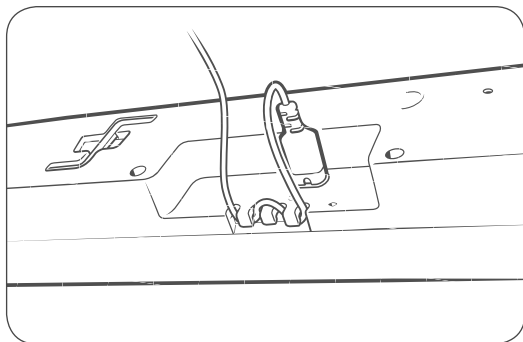

Vedte kábel okolo stredného reliéfu. Použitím reliéfu zabránite vytiahnutiu káblovej zástrčky z motora v prípade poruchy.

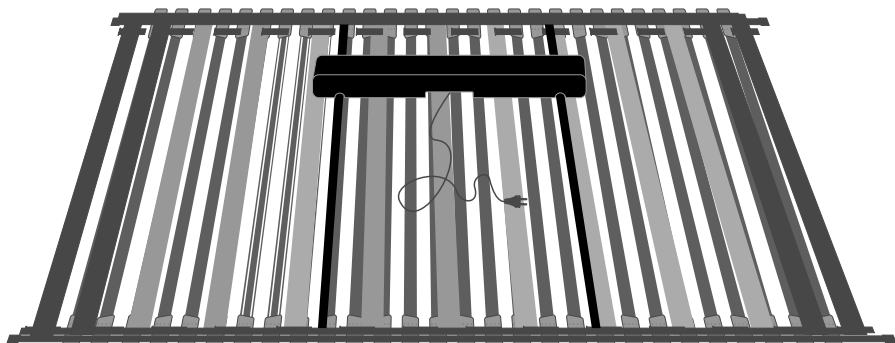

Inštalácia tyče na matrac

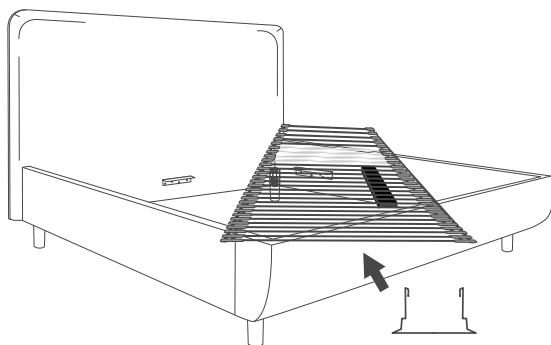

Tyč na matrac musí byť pripevnená k podpernému rámu pomocou druhej spodnej lišty zo strany nožného konca.

Odstráňte prvú hornú lištu jej potiahnutím. Najprv potiahnite lištu na jednom konci a potom na druhom konci.

Umiestnite a potiahnite zarážku matracu do jej polohy na podpernom ráme. Lištu umiestnite späť na svoje miesto.

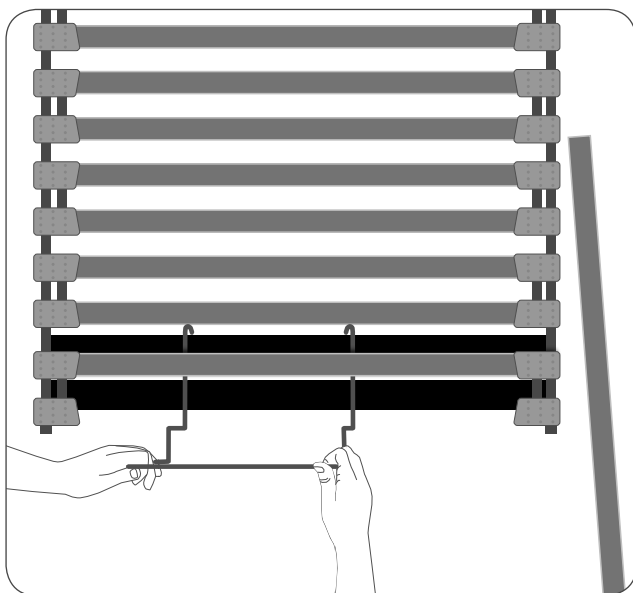

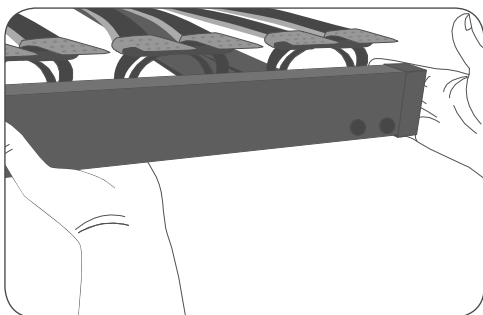

UPOZORNENIE

Rám postele zdvíhajte a prenášajte v dvoch ľuďoch tak, že ho podržíte zo spodnej časti podperných rámov za nepohyblivé časti.

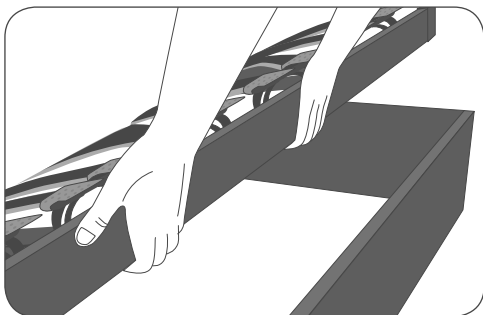

VAROVANIE

Pri montovaní rámu (rámov) buďte opatrní, aby ste si neprivreli prsty medzi vonkajší a vnútorný rám.



UPOZORNENIE

Dávajte pozor, aby ste nedržali rám iba za strednú časť líšt, pretože tie sa môžu odtrhnúť alebo poškodiť.

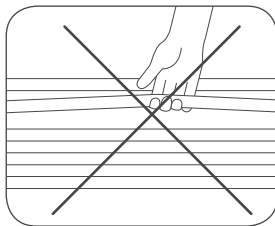
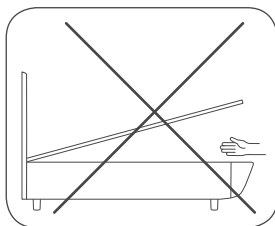

Umiestnenie jedného nastaviteľného vnútorného rámu

Obe osoby by mali rám držať za spodok dlhších strán rámu, za ich nepohyblivú časť. Rám zdvíhajte horizontálne.

Umiestnite čelný koniec rámu na rohy čelnej časti základne postele.

Keď je táto časť na mieste, jedna osoba sa môže presunúť smerom ku koncu nožnej časti rámu a držať rám za tyč na matrac.

Druhá osoba môže pomaly spúšťať rám.

Osoba, ktorá drží tyč na matrac, môže pomaly spustiť koniec rámu na nožný koniec postele.

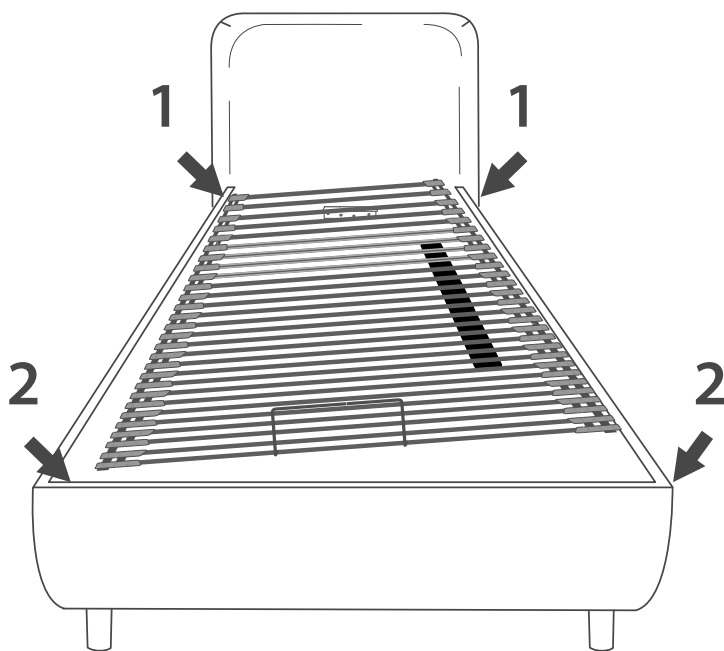

Umiestnenie dvoch nastaviteľných vnútorných rámov

Inštalácia prvého rámu:

Obe osoby by mali držať rám za jeho dlhšie protiahlé strany.

Držte rám za jeho spodné nepohyblivé časti a zdvíhajte rám vodorovne.

Jedna osoba stojí zvonku rámu postele a druhá sa postaví dovnútra základne postele.

Umiestnite koniec čelnej časti na rohy a kovový uholník čela postele.

Keď je táto časť na mieste, jedna osoba sa môže presunúť smerom ku koncu rámu pre nohy a držať vnútorný rám za tyč na matrac.

Keď prvá osoba pevne drží tyč na matrac, druhá osoba teraz môže pomaly spúšťať rám.

Nakoniec osoba, ktorá drží tyč na matrac, môže teraz pomaly spustiť koniec rámu na nožný koniec postele.

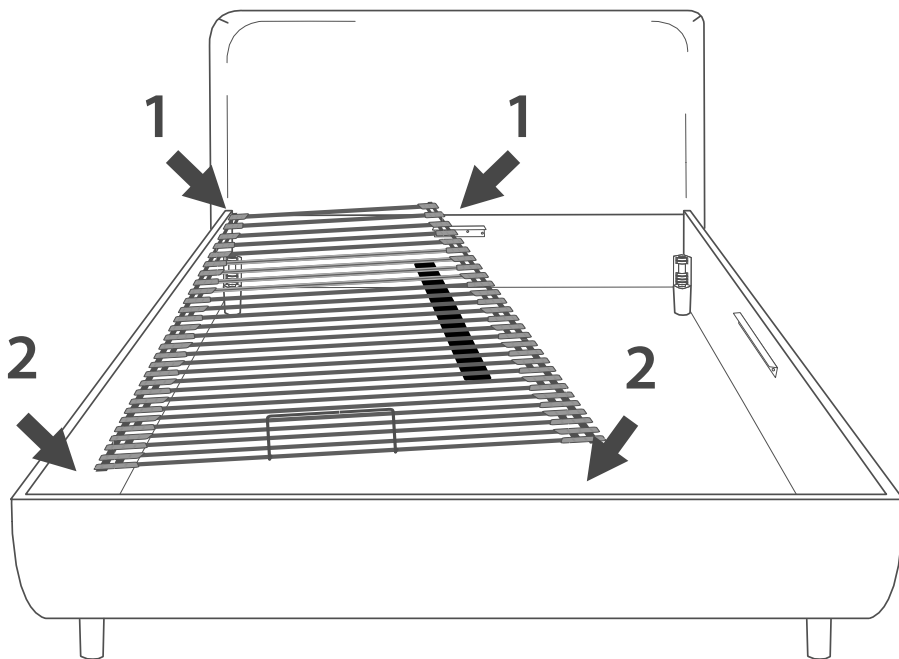

Inštalácia druhého rámu:

Zdvihnite boky rámu. Dlhšia strana, ktorá bude tvoriť vnútornú stranu v základni postele, musí byť otočená smerom nadol.

Držte rám za jeho protilahlé konce za nepohyblivé časti rámu.

Osoba stojaca na strane čela sa postaví do základne postele.

Umiestnite čelný koniec vnútorného rámu na kovový uholník čela postele a druhý koniec na nožný koniec postele.

Pre stabilizáciu zdvihnite a mierne posuňte vnútorný roh čelného konca rámu.

Teraz sa osoba vnútri základne postele môže postaviť mimo rám, ale stále ho bude držať.

Potom, ako sa postavíte mimo rám, položte a mierne posuňte čelný koniec rámu na svoje miesto.

Keď je čelný koniec rámu takmer na svojom mieste, osoba na nožnom konci rámu uchopí tyč na matrac. Teraz osoba na čelnom konci rámu môže rám spustiť. Osoba na nožnom konci rámu drží tyč na matrac a zdvihne nožný koniec rámu smerom nahor a pomaly ho spúšťa na nožný koniec základne postele.

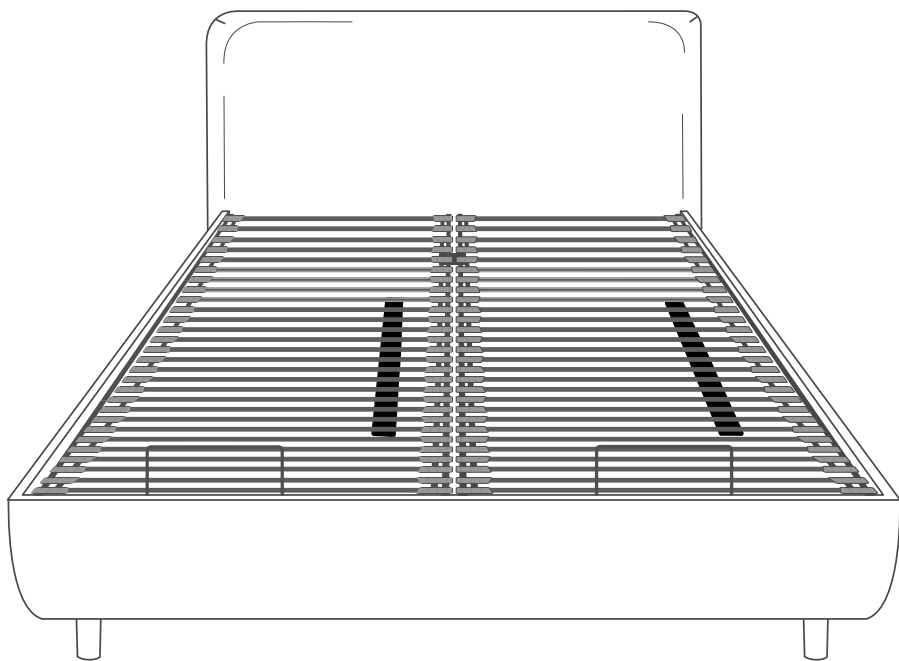

Spárovanie jedného motora s jedným diaľkovým ovládačom

1. Zapojte kábel motora do zásuvky.
2. Kontrolka motora začne v pravidelných intervaloch blikať a teraz máte 3 minúty na spárovanie.
3. Pre spárovanie podržte dve horné tlačítka na diaľkovom ovládači a vyčkajte, kým neuvidíte, že kontrolka raz dlho zasvieti - to je signál úspešného spárovania. Môžete to skontrolovať stlačením tlačidiel na diaľkovom ovládači.

Motor je ešte stále v režime párovania a môžete ho spárovať s ďalším diaľkovým ovládačom.



Pred tým, než začnete motor párovať s ďalším diaľkovým ovládačom, musíte po prvom párovaní počkať, kým kontrolka motora zabliká 5-krát (po dobu 5 sekúnd).

Ak používate viac než jeden diaľkový ovládač, musíte počkať 5 sekúnd než použijete ďalší diaľkový ovládač.

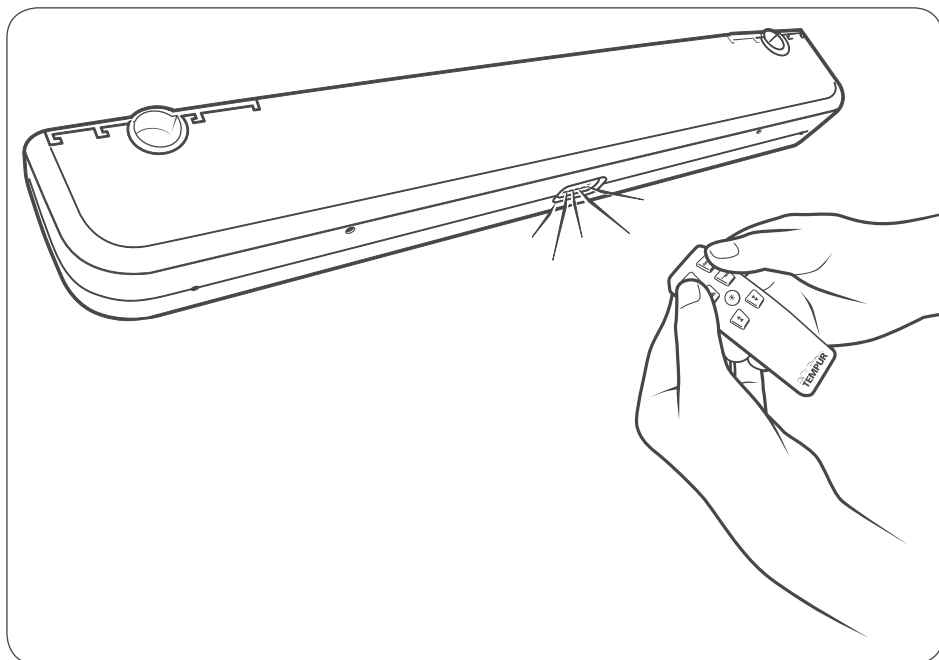

Spárovanie dvoch motorov s jedným diaľkovým ovládačom

1. Zapojte káble motorov do zástrčky.
2. Svetlá motorov začnú v pravidelnom rytme blikať a máte tak 3 minúty na spárovanie.
3. Pre spárovanie stlačte a podržte horné dve tlačidlá ovládača a počkajte, kým nevidíte dlhý záblesk svetla na jednom z motorov – to znamená, že párovanie prebehlo úspešne. Jeho správnosť môžete skontrolovať stlačením tlačidiel na ovládači.
4. Stlačením tlačidiel skontrolujete, či rámy pracujú súčasne.

Spárovanie dvoch motorov s dvomi diaľkovými ovládačmi

1. Zapojte napájací kábel prvého motora do zásuvky a postupujte podľa krokov uvedených v časti „Spárovanie jedného motora s jedným diaľkovým ovládačom“.
2. Po spárovaní prvého motora s diaľkovým ovládačom zasuňte napájací kábel druhého motora do zásuvky, vezmite druhý diaľkový ovládač a následne postupujte podľa krokov uvedených v časti „Spárovanie jedného motora s jedným diaľkovým ovládačom“.

Zahájenie ďalšieho párovania

Pre zahájenie ďalšieho párovania vytiahnite napájací kábel motora zo zásuvky, počkajte 1 minútu a kábel zasuňte naspäť do zásuvky. Teraz je pripravený režim párovania.

Pre urýchlenie procesu stlačte tlačidlo svetla motora na diaľkovom ovládači, aby sa rozsvietilo a potom vytiahnite napájací kábel motora zo zásuvky. Počkajte, kým svetlo motora zhasne. Potom zasuňte napájací kábel motora znova do zásuvky. Teraz je všetko pripravené na párovanie.

Diaľkový ovládač Entry

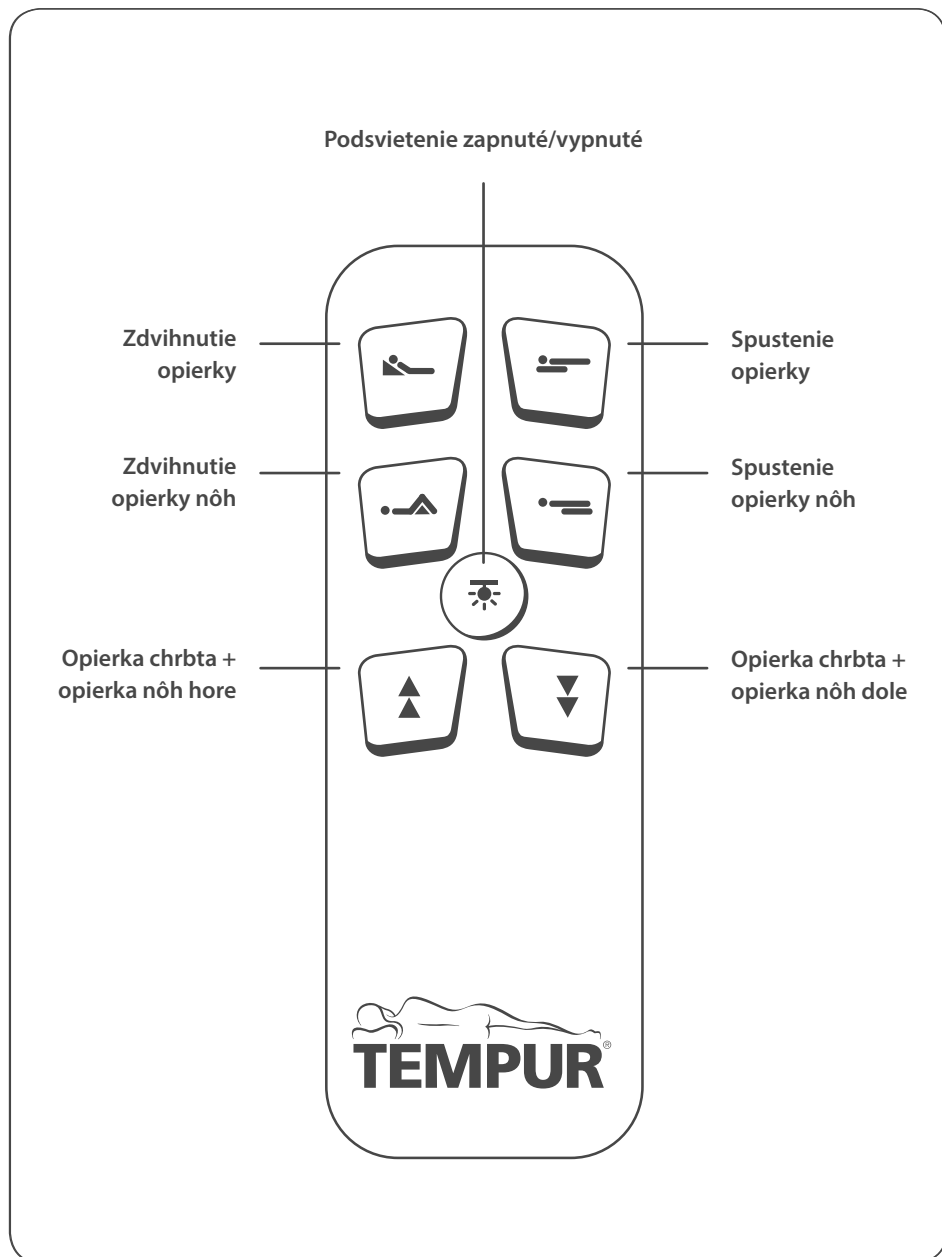

Umístění matrace

Umístěte v dvou lůžkách matraci na místo. Nайдите označení TEMPUR®, které by se malo nacházet v předním levém rohu postele.

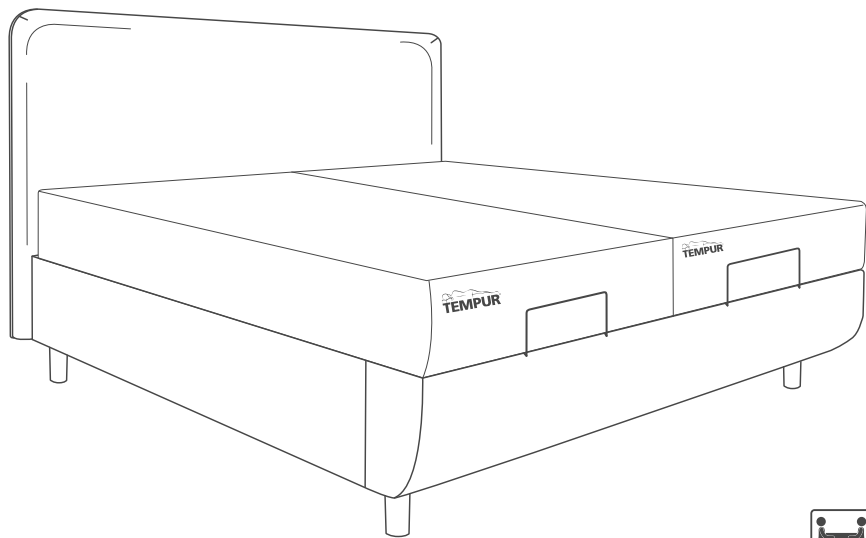

Núdzové spustenie

Núdzové spustenie slúži na zníženie lôžka v prípade prerušenia napájania, kedy je nutné posteľ presunúť do horizontálnej polohy.

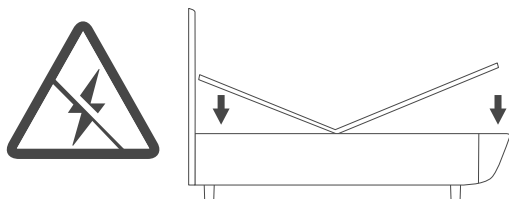

1. Odpojte motor od napájania.
2. Odstráňte lamely uprostred prednej a zadnej koncovej strany motora.
Vytiahnutím z rámu odstráňte lamely.

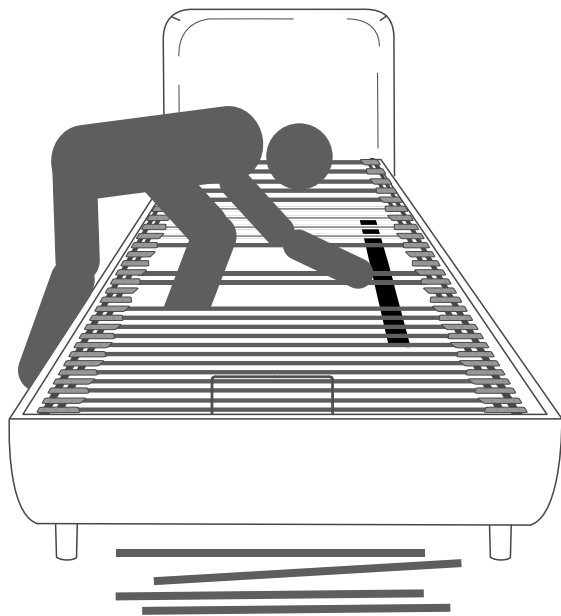

3. Vezmite šesťhranný kľúč na boku motora a na vytiahnutie kľúča použite niečo, čo máte po ruke, ako napríklad pero.

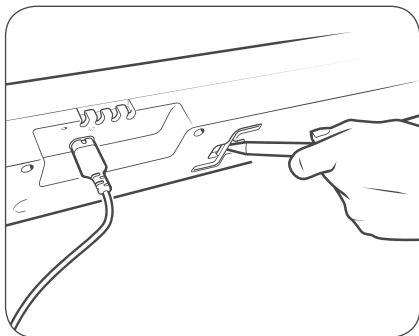

Pre spustenie nepoužívajte elektrický skrutkovač, použite šesťhranný kľúč priložený k motoru.

4. Pod motorom, na prednej a zadnej koncovej strane sa nachádzajú dve medzery pre mechanické spustenie.
5. Umiestnite šesťhranný kľúč do medzery, vždy jeden koniec.
6. Na prednej koncovej strane otáčajte šesťhranným kľúčom proti smeru hodinových ručičiek a na zadnej koncovej strane otáčajte v smere hodinových ručičiek.

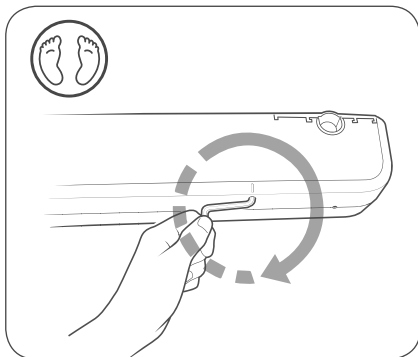
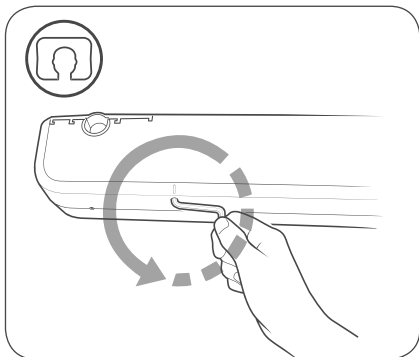

Je dôležité otáčať kľúčom v správnom smere. Otáčanie kľúčom v nesprávnom smere môže poškodiť vnútorný šesťhranný otvor a znemožniť tak mechanické núdzové spustenie.

7. Lamely rámu vráťte na ich pôvodné miesto.

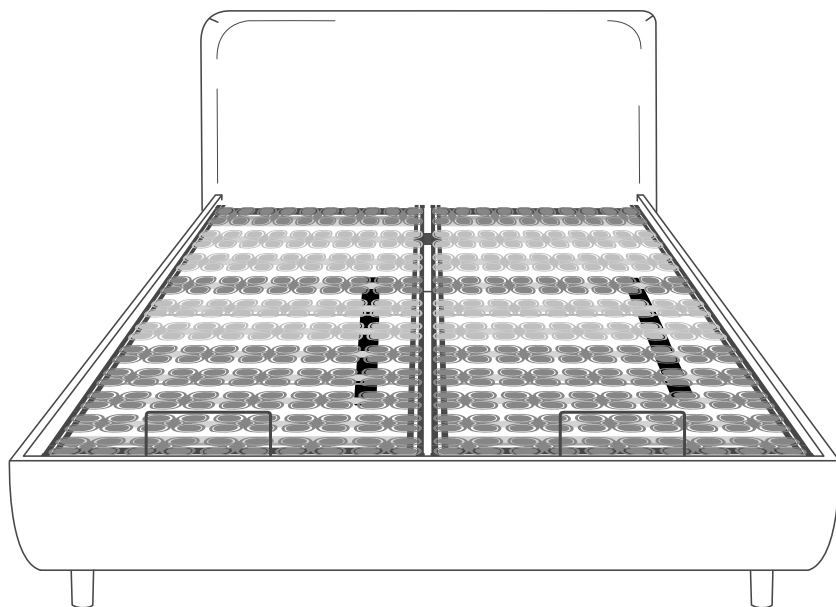

TEMPUR ARC™ Adjustable Disc

Montážny návod pre nastaviteľný lamelový rám (rámy)



UPOZORNENIE

Pre úspešnú a bezpečnú inštaláciu posteľového systému a pre minimalizáciu rizika úrazov a poškodenia produktu je nutné striktne dodržiavať montážne pokyny.



Produkt montujte minimálne v počte dvoch osôb.



Obaly otvárajte opatrne, aby nedošlo k poškodeniu produktu ani jeho častí. Obaly zlikvidujte bezpečným a čo najudržateľnejším spôsobom, aký je vo vašej oblasti možný.

Komponenty

Zohľadňujte smer rámu, na čelnom konci rámu, kde má byť umiestnená hlava, sa nachádzajú svetlosivé lamely.

Dostali ste 1 vnútorný rám, pokiaľ je veľkosť vašej postele 90 x 200 cm; 90 x 210 cm; 100 x 200 cm; 100 x 210 cm; 140 x 200 cm alebo 140 x 210 cm.

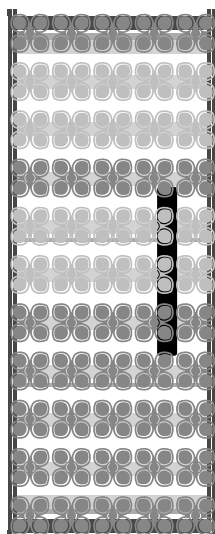

Strana pri hlave



Strana pri nohách

1 x Diaľkové ovládanie Premium

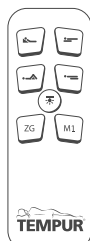

2 x kábel
1 x adaptér



1 x Tyč na matrac



Dostali ste 2 vnútorné rámy, pokiaľ je veľkosť vašej postele 150 x 200 cm; 150 x 210 cm; 160 x 200 cm; 160 x 210 cm; 180 x 200 cm alebo 180 x 210 cm.

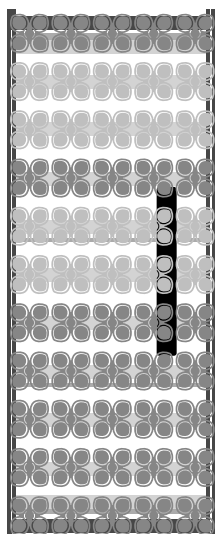
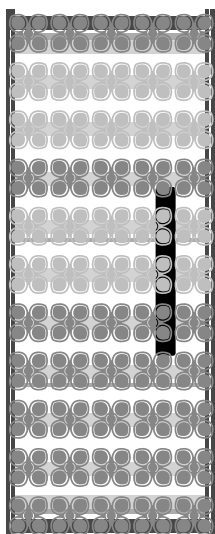

Strana pri hlave



Strana pri nohách

2 x Diaľkové ovládanie Premium

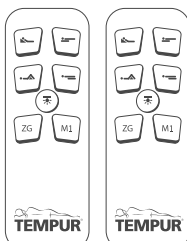

2 x kábel
2 x adaptér

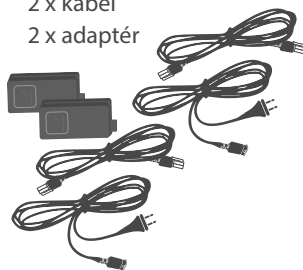

2 x Tyč na matrac



Odstránenie konštrukčných pásov

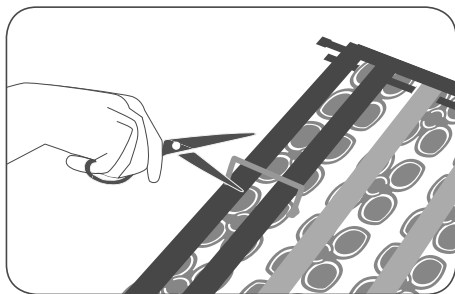

Z oboch strán rámu odstráňte konštrukčné pásy pomocou odrezania.

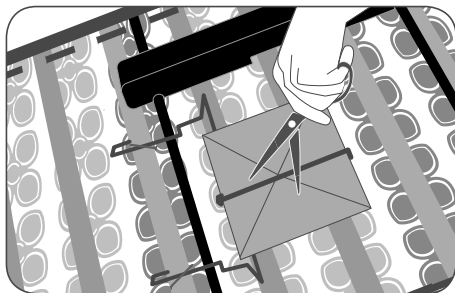

Z kábla odstráňte ťahovaciu pásku.

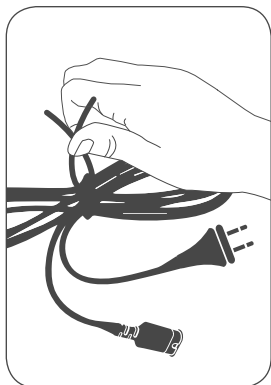

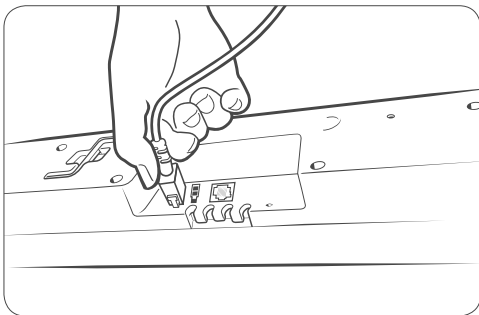

Pripojte správny koniec kábla do otvoru napájania motora a druhý koniec zasuňte do adaptéra.

Koniec druhého kábla zasuňte do adaptéra.

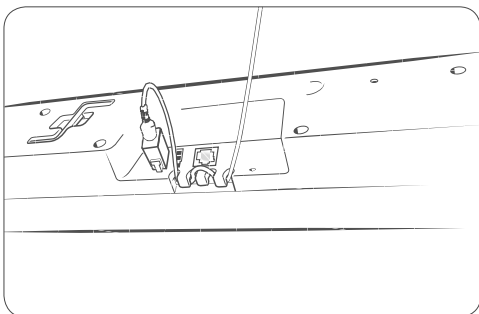

Vedte kábel okolo stredného reliéfu. Použitím reliéfu zabránite vytiahnutiu káblovej zástrčky z motora v prípade poruchy.

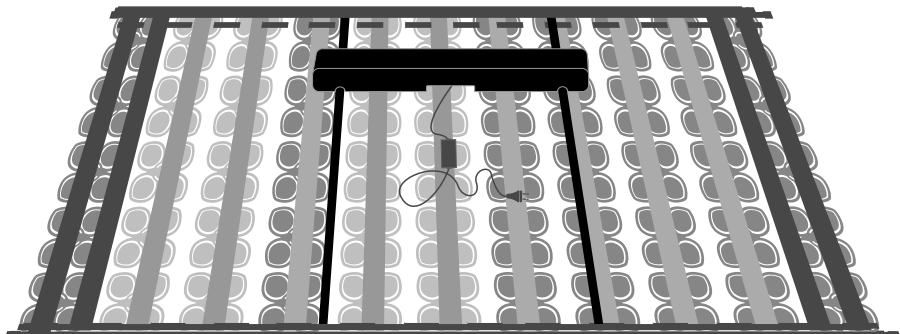
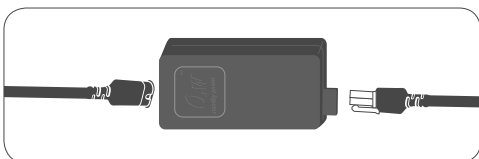

Inštalácia tyče na matrac

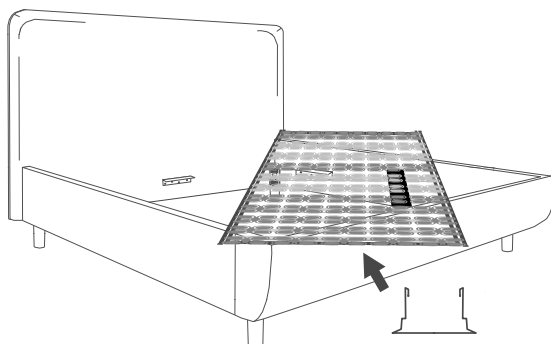

Tyč na matrac musí byť pripevnená k podpernému rámu pod lištami na strane nožného konca.

Odstráňte prvú lištu s lamelami pomocou jej potiahnutia. Najprv potiahnite lištu na jednom konci a potom na druhom konci.

Umiestnite a potiahnite zarážku matracu do jej polohy na podpernom ráme. Lištu umiestnite naspäť na svoje miesto.

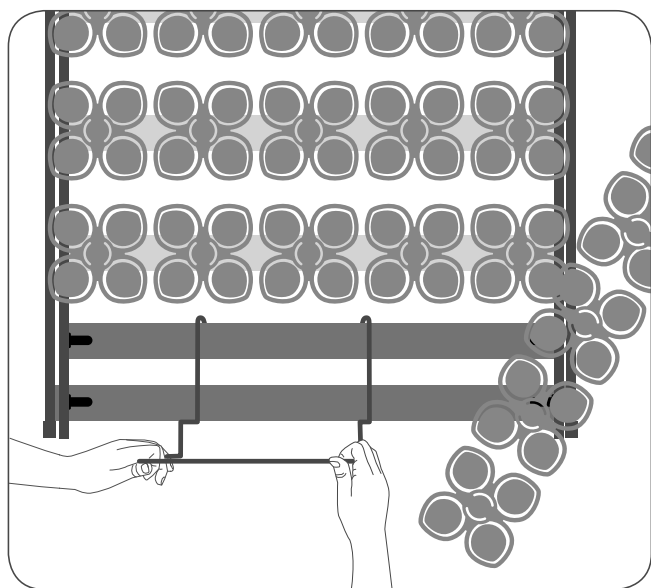

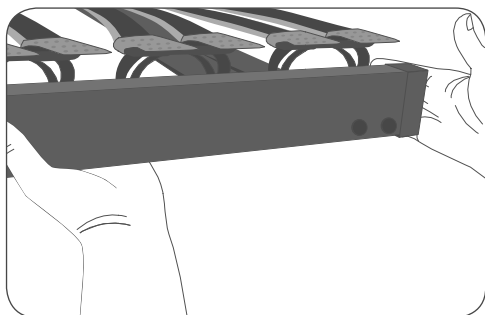

UPOZORNENIE

Rám postele zdvíhajte a prenášajte v dvoch ľuďoch tak, že ho podržíte zo spodnej časti podperných rámov za nepohyblivé časti.

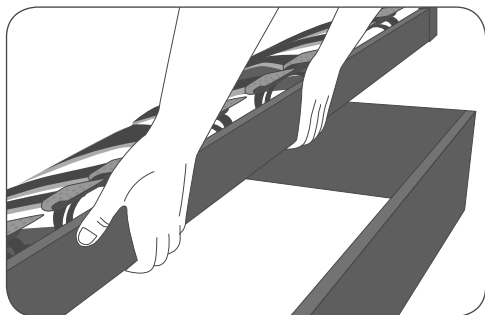

VAROVANIE

Pri montovaní rámu (rámov) buďte opatrní, aby ste si neprivreli prsty medzi vonkajší a vnútorný rám.

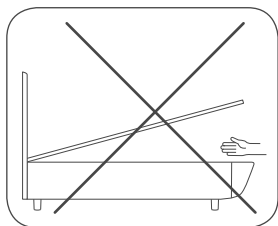

UPOZORNENIE

Dávajte pozor, aby ste nedržali rám iba za strednú časť líšť alebo lamiel, pretože tie sa môžu odtrhnúť alebo poškodiť.

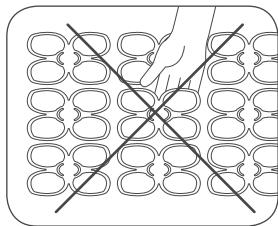

Umiestnenie jedného nastaviteľného vnútorného rámu

Obe osoby by mali rám držať za spodok dlhších strán rámu, pripojených k nepohyblivej časti. Rám zdvíhajte horizontálne.

Umiestnite čelný koniec rámu na rohy čelnej časti základne postele.

Keď je táto časť na mieste, jedna osoba sa môže presunúť smerom ku koncu nožnej časti rámu a držať rám za tyč na matrac.

Druhá osoba môže pomaly spúšťať rám.

Osoba, ktorá drží tyč na matrac, môže pomaly spustiť koniec rámu na koniec základne postele pre nohy.

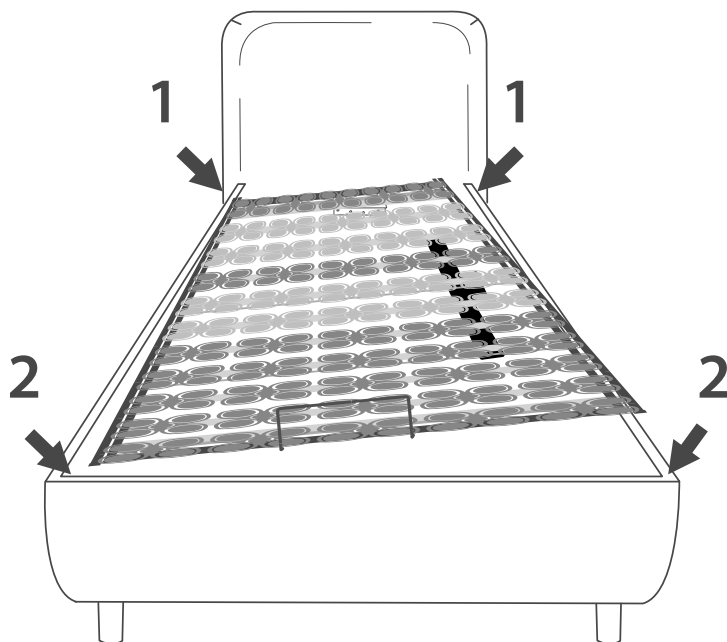

Umiestnenie dvoch nastaviteľných vnútorných rámov

Inštalácia prvého rámu:

Obe osoby by mali držať rám za jeho dlhšie protiahlé strany.

Držte rám za jeho spodné nepohyblivé časti a zdvíhajte rám vodorovne.

Jedna osoba stojí zvonku rámu postele a druhá sa postaví dovnútra základne postele.

Umiestnite čelný koniec rámu na rohy a kovový uholník čela postele.

Keď je táto časť na mieste, jedna osoba sa môže presunúť smerom ku koncu rámu pre nohy a držať vnútorný rám za tyč na matrac.

Keď prvá osoba pevne drží tyč na matrac, druhá osoba teraz môže pomaly spúšťať rám.

Nakoniec osoba, ktorá drží tyč na matrac, môže teraz pomaly spustiť koniec rámu na nožný koniec postele.

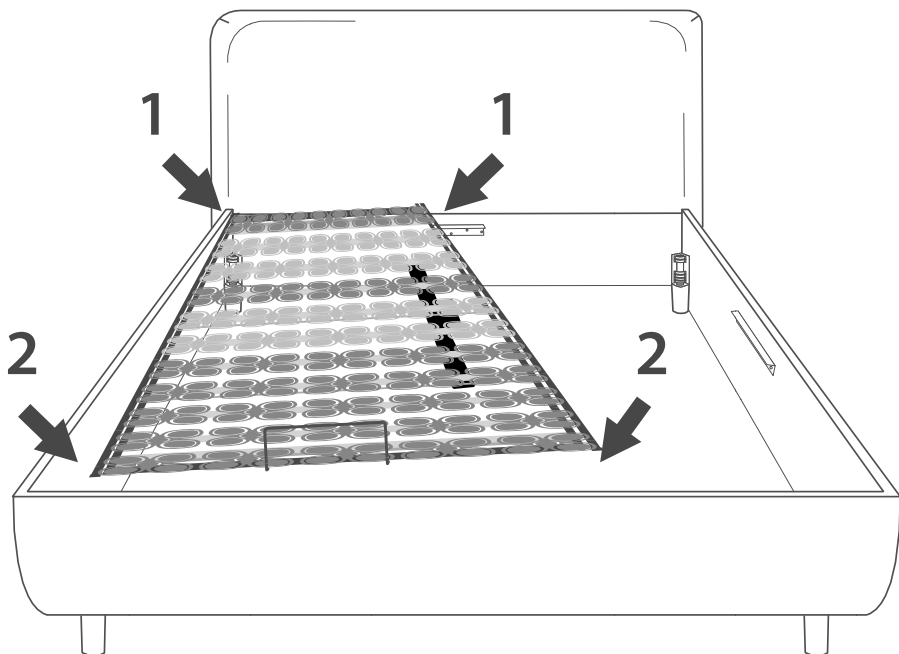

Inštalácia druhého rámu:

Zdvihnite boky rámu. Dlhšia strana rámu, ktorá bude na vnútornej strane v základni postele, musí byť otočená smerom nadol.

Držte rám za jeho protilahlé konce za nepohyblivé časti rámu.

Osoba stojaca na strane čela sa postaví do základne postele.

Umiestnite koniec vnútorného čelného rámu na kovový uholník čela postele a druhý koniec na nožný koniec postele.

Pre stabilizáciu zdvihnite a mierne posuňte vnútorný roh čelného konca rámu.

Teraz sa osoba vnútri základne postele môže postaviť mimo rám, ale stále ho bude držať.

Potom, ako sa postavíte mimo rám, položte a mierne posuňte čelný koniec rámu na svoje miesto. Keď je čelný koniec rámu takmer na svojom mieste, osoba na nožnom konci rámu uchopí tyč na matrac. Teraz osoba na čelnom konci rámu môže rám spustiť.

Osoba na nožnom konci rámu drží tyč na matrac, zdvihne nožný koniec rámu smerom nahor a pomaly ho spúšťa na nožný koniec postele.

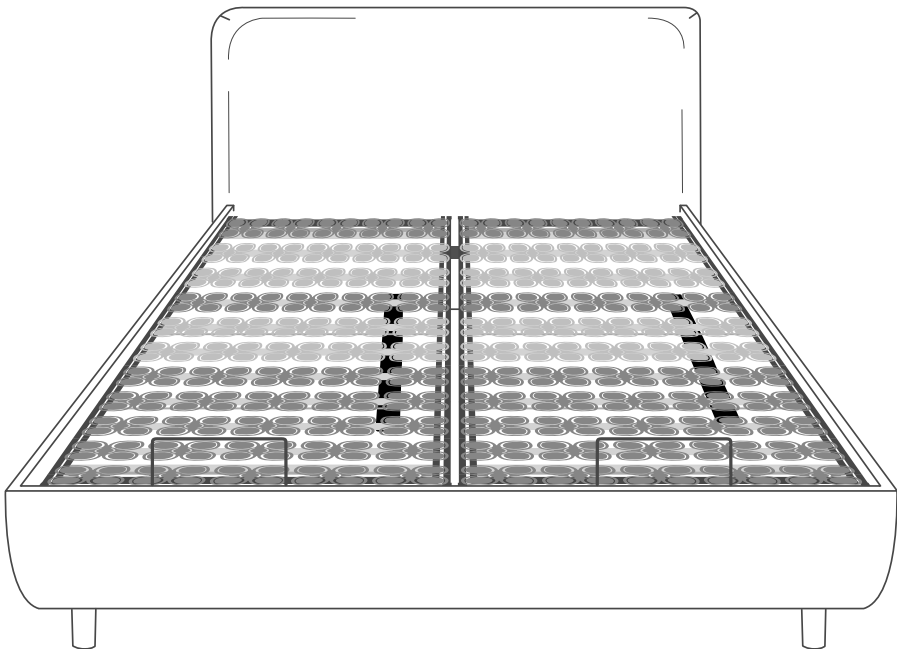

Spárovanie jedného motora s jedným diaľkovým ovládačom

1. Zapojte kábel motora do zásuvky.
2. Kontrolka motora začne v pravidelných intervaloch blikať a teraz máte 3 minúty na spárovanie.
3. Pre spárovanie podržte dve horné tlačítka na diaľkovom ovládači a vyčkajte, kým neuvidíte, že kontrolka raz dlho zasvieti - to je signál úspešného spárovania. Môžete to skontrolovať stlačením tlačidiel na diaľkovom ovládači.

Motor je ešte stále v režime párovania a môžete ho spárovať s ďalším diaľkovým ovládačom.



Pred tým, než začnete motor párovať s ďalším diaľkovým ovládačom, musíte po prvom párovaní počkať, kým kontrolka motora zabliká 5-krát (po dobu 5 sekúnd).

Ak používate viac než jeden diaľkový ovládač, musíte počkať 5 sekúnd než použijete ďalší diaľkový ovládač.

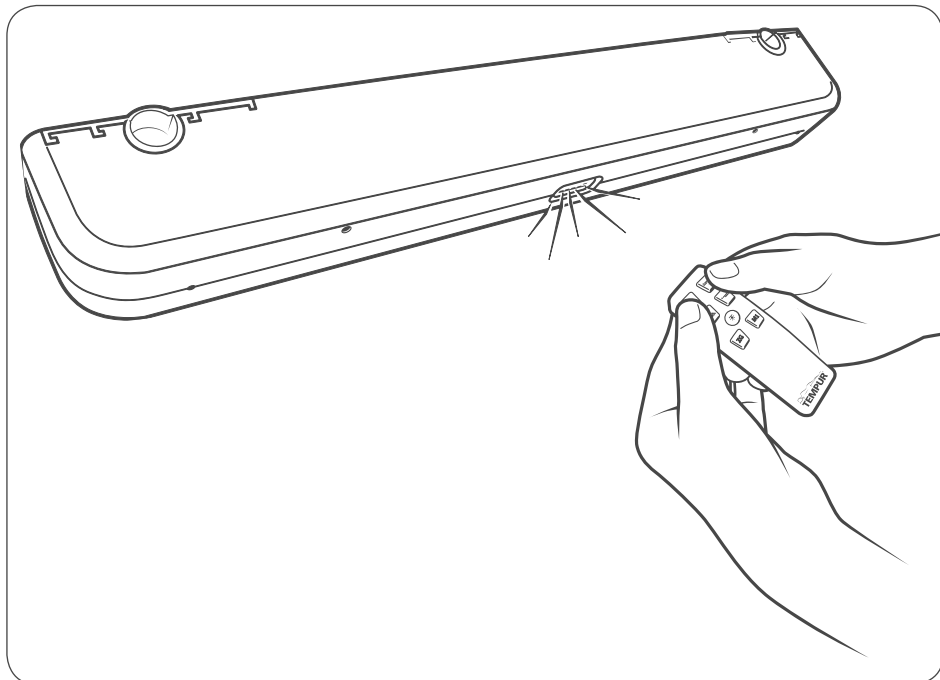

Spárovanie dvoch motorov s jedným diaľkovým ovládačom

1. Zapojte káble motorov do zástrčky.
2. Svetlá motorov začnú v pravidelnom rytme blikať a máte tak 3 minúty na spárovanie.
3. Pre spárovanie stlačte a podržte horné dve tlačidlá ovládača a počkajte, kým nevidíte dlhý záblesk svetla na jednom z motorov – to znamená, že párovanie prebehlo úspešne. Jeho správnosť môžete skontrolovať stlačením tlačidiel na ovládači.
4. Stlačením tlačidiel skontrolujete, či rámy pracujú súčasne.

Spárovanie dvoch motorov s dvomi diaľkovými ovládačmi

1. Zapojte napájací kábel prvého motora do zásuvky a postupujte podľa krokov uvedených v časti „Spárovanie jedného motora s jedným diaľkovým ovládačom“.
2. Po spárovaní prvého motora s diaľkovým ovládačom zasuňte napájací kábel druhého motora do zásuvky, vezmite druhý diaľkový ovládač a následne postupujte podľa krokov uvedených v časti „Spárovanie jedného motora s jedným diaľkovým ovládačom“.

Zahájenie ďalšieho párovania

Pre zahájenie ďalšieho párovania vytiahnite napájací kábel motora zo zásuvky, počkajte 1 minútu a kábel zasuňte naspäť do zásuvky. Teraz je pripravený režim párovania.

Pre urýchlenie procesu stlačte tlačidlo svetla motora na diaľkovom ovládači, aby sa rozsvietilo a potom vytiahnite napájací kábel motora zo zásuvky. Počkajte, kým svetlo motora zhasne. Potom zasuňte napájací kábel motora znova do zásuvky. Teraz je všetko pripravené na párovanie.

Dialkový ovládač Premium

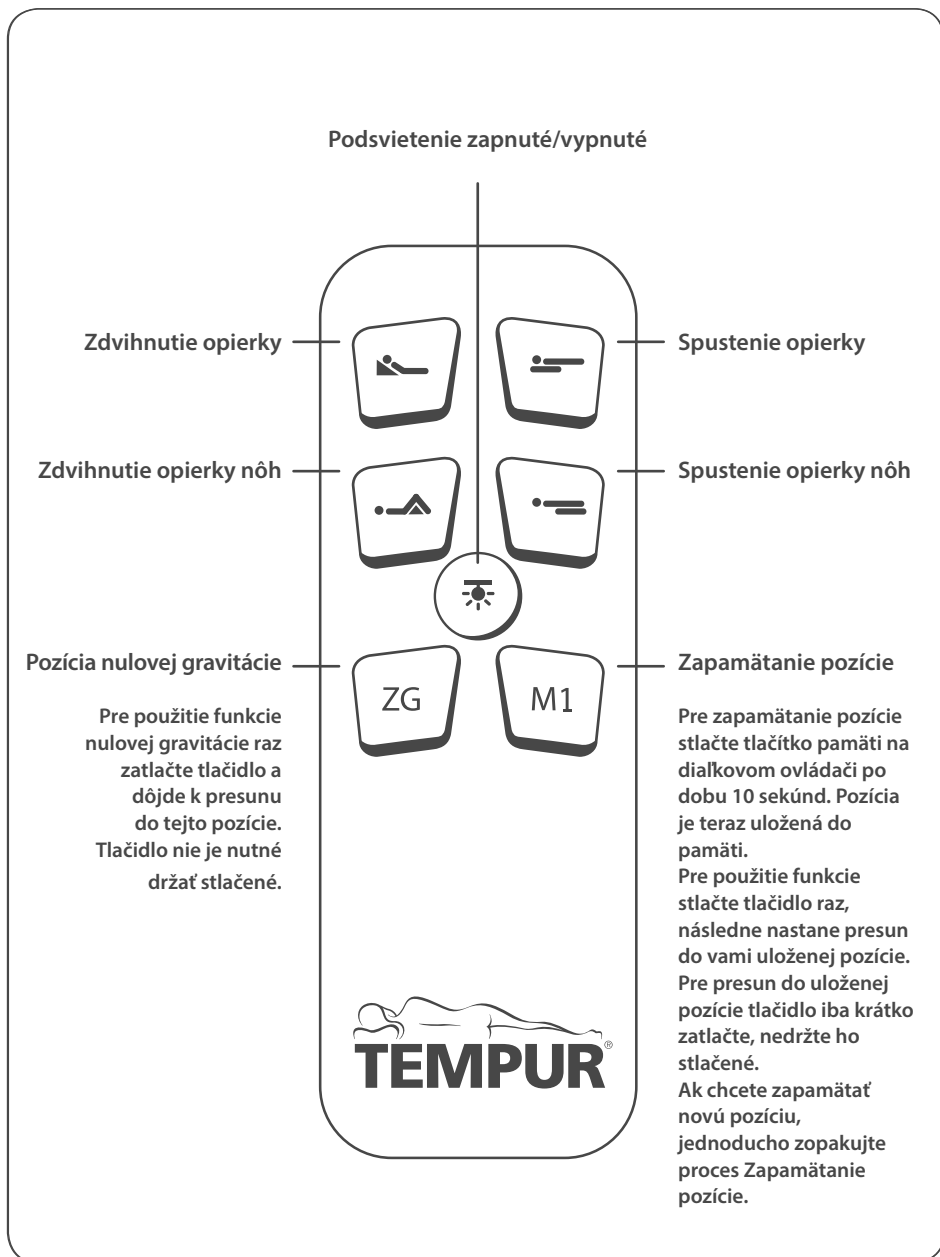

Umístění matrace

Umístěte v dvou lůžkách matraci na místo. Nайдите označení TEMPUR®, které by se malo nacházet v předním levém rohu postele.

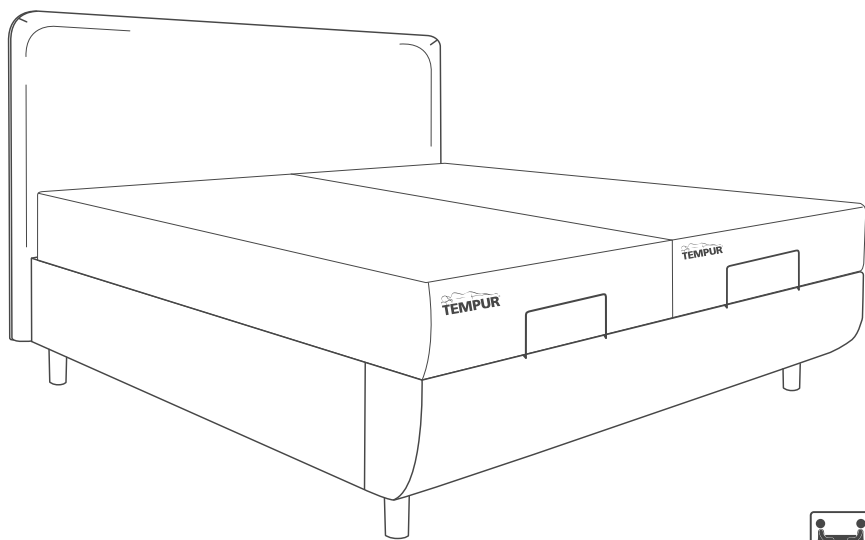
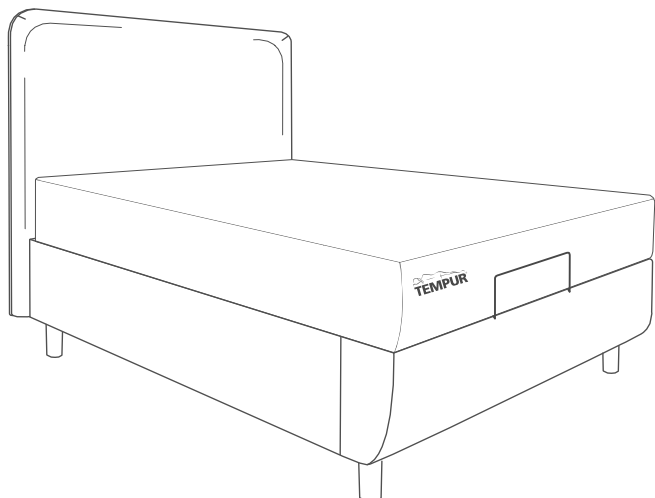

Núdzové spustenie

Núdzové spustenie slúži na zníženie lôžka v prípade prerušenia napájania, kedy je nutné posteľ presunúť do horizontálnej polohy.

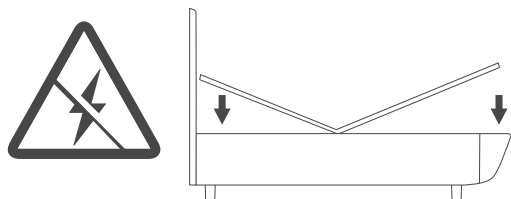

1. Odpojte motor od napájania.
2. Odstráňte lamely uprostred prednej a zadnej koncovej strany motora.
Vytiahnutím z rámu odstráňte lamely.

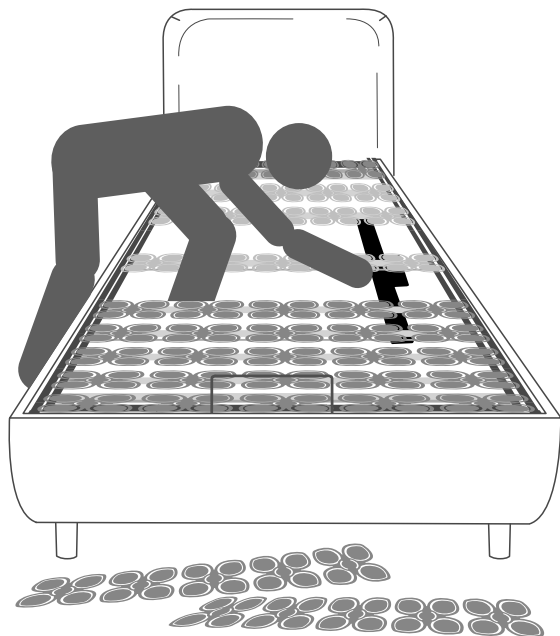

3. Vezmite šesťhranný kľúč na boku motora a na vytiahnutie kľúča použite niečo, čo máte po ruke, ako napríklad pero.

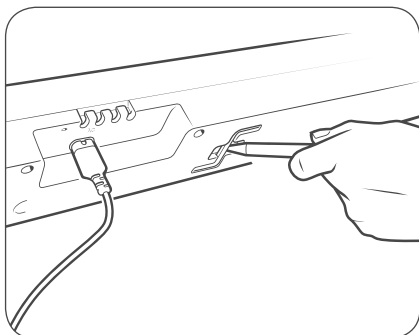

Pre spustenie nepoužívajte elektrický skrutkovač, použite šesťhranný kľúč priložený k motoru.

4. Pod motorom, na prednej a zadnej koncovej strane sa nachádzajú dve medzery pre mechanické spustenie.
5. Umiestnite šesťhranný kľúč do medzery, vždy jeden koniec.
6. Na prednej koncovej strane otáčajte šesťhranným kľúčom proti smeru hodinových ručičiek a na zadnej koncovej strane otáčajte v smere hodinových ručičiek.

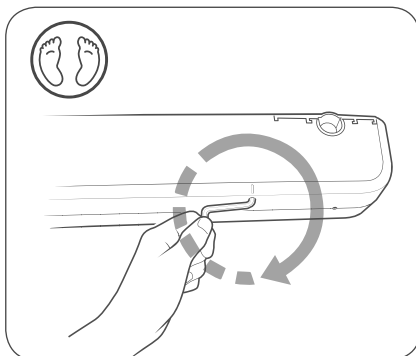
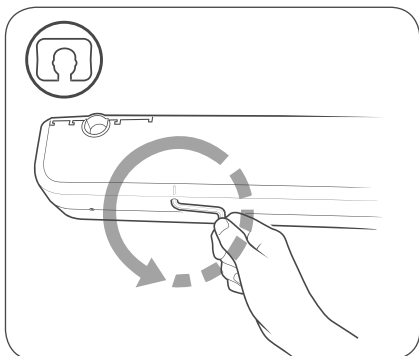

Je dôležité otáčať kľúčom v správnom smere. Otáčanie kľúčom v nesprávnom smere môže poškodiť vnútorný šesťhranný otvor a znemožniť tak mechanické núdzové spustenie.

7. Lamely rámu vráťte na ich pôvodné miesto.